

MAROLO

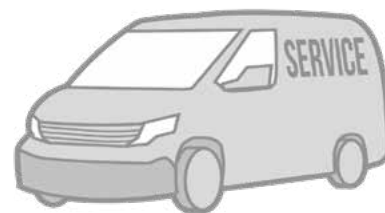

MOTORRAD KATALOG

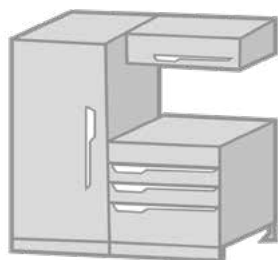

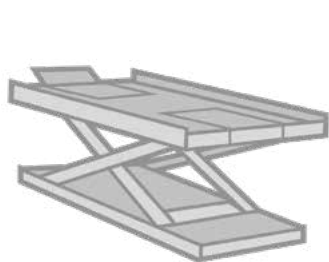

FACHWERKSTATTAUSTRÜSTUNG

MAROLO
MOTORRAD

MAROLO
PARK & GÄRTEN

MAROLO
MARINE

MAROLO
INDUSTRIE

MAROLO
AUTO

MAROLOTEST

Identifizieren Sie sich

Erstelle ein Konto

Suche auf der Website

KATALOGE

HANDBÜCHER

24 Stunden Täglich verfügbar

Technische Daten, Vergleiche und Optionen

Auftragsverfolgung und Auftragshistorie mit persönlichem Konto

Zugriff auf Videos und Kataloge

Besuchen Sie :

WWW.MAROLOTEST.COM

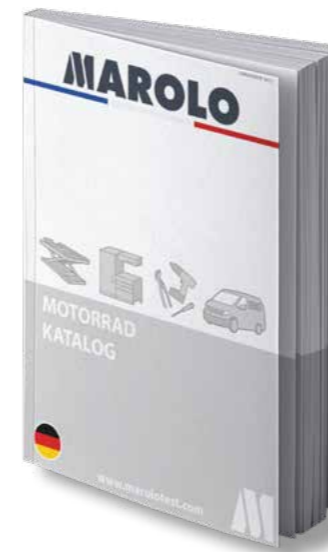

Motorrad



Marine, Garten- und
Kommunal-Technik



Werkstattmöbel



Industrie



Fahrräder und E-Bikes

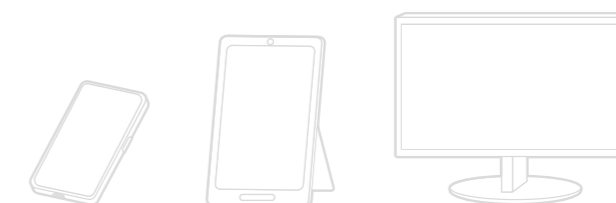

Herunterladen unter

WWW.MAROLOTEST.COM

Hublift MAROLOLIFT 1200 H Hydraulisch - elektro-hydr. Pumpe

PRODUKTBLATT TECHNISCHE INFORMATIONEN

Um Ihr Produkt auszuwählen, gehen Sie zum Tab technische Merkmale. Bitte melden Sie sich an um Preise anfordern.

Hublift Hydraulisch 1200 H

- Sicherung automatisch
- Aufstempelung aus Riffelblech, 600mm lang, klappt automatisch unter die Plattform
- Laufrollen mit Riffelblech-verstärkt und Plattform mit Aufkantung
- Montageplatte vom abklappbar und breiten 350mm breit und unter Plattform einziehbar
- Druckluftanschluss für Druckluftwerkzeuge beidseitig
- Hydraulizylinder Ø 60 mm mit zusätzlichem Sicherheitsventil
- Hydraulikaggregat unter der Plattform integriert mit Kabelfernbedienung

MADE IN FRANCE

Pont élévateur extra plat 1200 W MAROLO

MOTOFIXE AUTOMATIQUE

UNSER UNTERNEHMEN:

MAROLOTEST wurde 1958 in Frankreich gegründet. Wir sind spezialisiert auf Entwicklung, Produktion und Vermarktung von Werkstatteinrichtungen.

Wir konzentrieren uns auf 3 Hauptmärkte: Werkstätten für Motorräder, Garten-, Landschaftsbau- und Kommunal-Technik sowie Marine. In allen Bereichen arbeiten wir in enger Partnerschaft mit Premium-Marken in der ganzen Welt, egal ob Japan, Deutschland, USA...

Als Europäischer Marktführer in unserer Branche sind wir stolz darauf unseren Kunden eine breite Palette an Produkten anbieten zu können - vornehmlich aus eigener Herstellung und mit unserem Premium-Qualitätsanspruch.

Ausrüstung mit dem Label «**MAROLO**» bürgt für Unverwüstlichkeit, Qualität, Ergonomie und Innovation. In unserer Welt hat Kundenzufriedenheit erste Priorität - daran arbeiten wir alle.



Unser Werk in Cholet, Frankreich.

UNSERE GARANTIE:

Unsere gesamte Produktpalette hat eine Garantie von zwei Jahren. Innerhalb dieser Frist liefern wir benötigte Ersatzteile kostenfrei. Der Einbau erfolgt durch den Händler nach MAROLO Vorgaben.

Die Garantie gilt nicht bei Überbeanspruchung, Veränderungen ohne Absprache mit MAROLO oder Nichtbefolgung der Bedienungsanleitung.

Für detaillierte Informationen lesen Sie bitte unsere AGBs unter www.MAROLOTEST.com

UNSERE KOMPETENZEN :



PRODUKTKATEGORIEN

■ MAROLOSERVICE	S.6
■ HEBEBÜHNEN FÜR FAHRZEUGE UND ZUBEHÖR	
■ MAROLOWLIFT Extra-flache Hebebühnen.....	S.10
■ MAROLOLIFT Motorradhebebühnen	S.18
■ MODULIFT modulare Hebebühnen.....	S.28
■ Kundenspezifische Farben	S.36
■ Hebebühne für 2 und 3-Räder mit E-Antrieb	S.44
■ Zubehör für Motorradhebebühnen	S.48
■ Übersicht	S.56
■ REIFENSERVICE	
■ Reifenmontiermaschinen und Zubehör	S.58
■ Auswuchtgeräte und Zubehör	S.62
■ SMART WERKSTATT AUSRÜSTUNG	S.66
■ WERKSTATT AUSRÜSTUNG ALLGEMEIN	S.74
■ LEISTUNGSPRÜFSTÄNDE UND ZUBEHÖR	S.78
■ MAROLOBIO TEILEREINIGER.....	S.82

UNSERE EXPERTISE ZU IHREM NUTZEN

CE KOMMISSION

PRODUKT
DESIGN

WERKSTATT
DESIGN

KUNDENSPEZIFISCHE
HERSTELLUNG

LOGISTIK

MONTAGE

BELASTUNGSTESTS

WARTUNG

RECYCLING

CE Kommission

Zwei unserer Mitarbeiter sind aktiv in der CE-Standardisierungskommission tätig, einer Abteilung des **European Committee for Standardization (CEN)**.

So partizipieren wir an der Einführung von Standards in Bezug auf Werkstattausrüstung, betreiben eine ständige Weiterentwicklung, und verbessern kontinuierlich die Sicherheit am Arbeitsplatz.

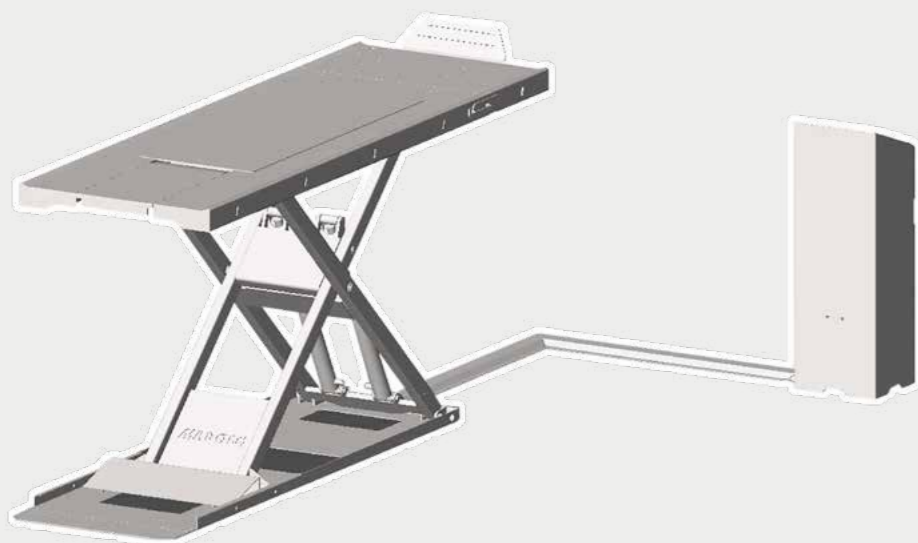

Entwicklung und Design

MAROLO Produkte werden in unserem Werk in Cholet/Frankreich konzipiert und entwickelt. Wir arbeiten mit neuester CAD-Technologie für innovative Lösungen, die bestens für die Ansprüche professioneller Anwender geeignet sind.

Wir benutzen die «Finite-Elemente-Methode» (FEM) software, um unsere Materialien zu testen. Das garantiert Robustheit und Haltbarkeit unter allen Umständen.

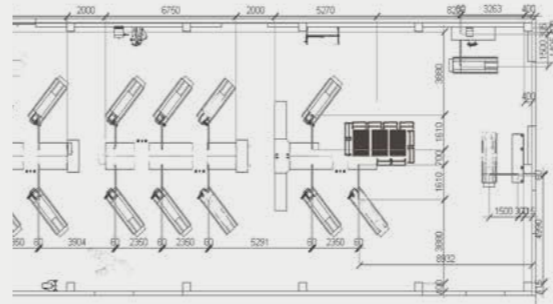
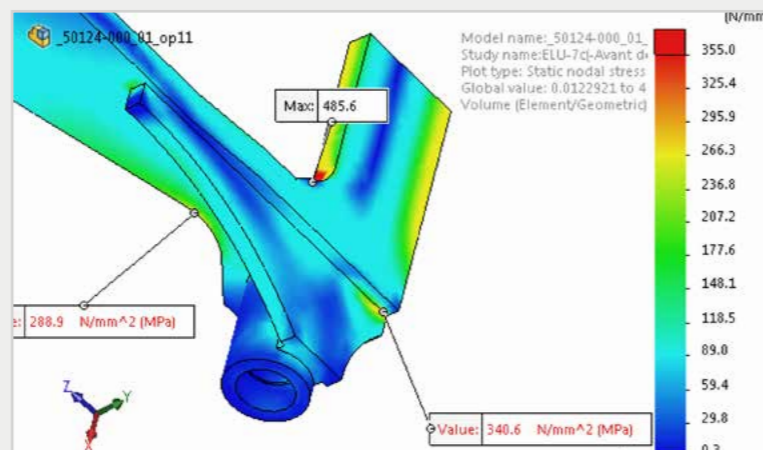

Werkstatt Design

Wir arbeiten mit 3-D-Software für die Modellierung von individuellen Werkstätten unter Berücksichtigung von räumlichen Vorgaben wie Mindestabständen o.Ä. Mit unserer Erfahrung in Energieversorgung und Flüssigkeitsmanagement entwerfen wir sichere und effiziente Arbeitsplätze **die allen Standards entsprechen**. Dabei arbeiten wir eng mit anderen involvierten Partner (z.B. Architekten) bei der Entwicklung des Bauprojektes zusammen und begleiten den Bauprozess, um einen reibungslosen Ablauf zu gewährleisten.

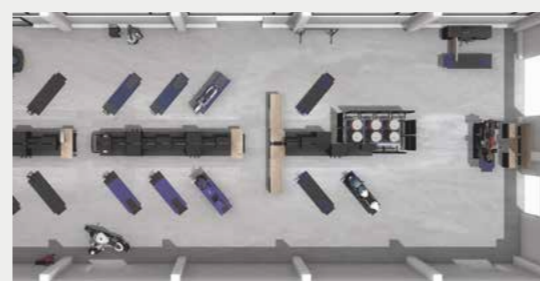

Kundenspezifische Herstellung

Als Designer und Hersteller von Ausrüstungen können wir auf spezifische Anforderungen und Wünsche eingehen und so auch Lösungen anbieten die Marken-CIs erfüllen.

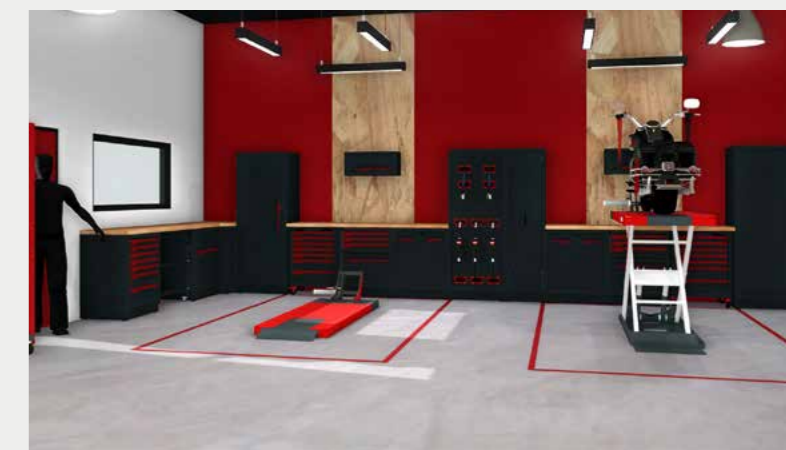

MAROLO SERVICES

HEBEBÜHNEN ÜBERBLICK

MAROLOLIFT

Eine Baureihe von extra flachen Hebebühnen, konzipiert für die Wartung von schweren Fahrzeugen und solchen mit wenig Bodenfreiheit. Die niedrige Plattform erleichtert die Installation und verbessert den Arbeitskomfort enorm, gleichzeitig kann der Arbeitsraum in der Werkstatt effizienter genutzt werden.



Betrieb mit:

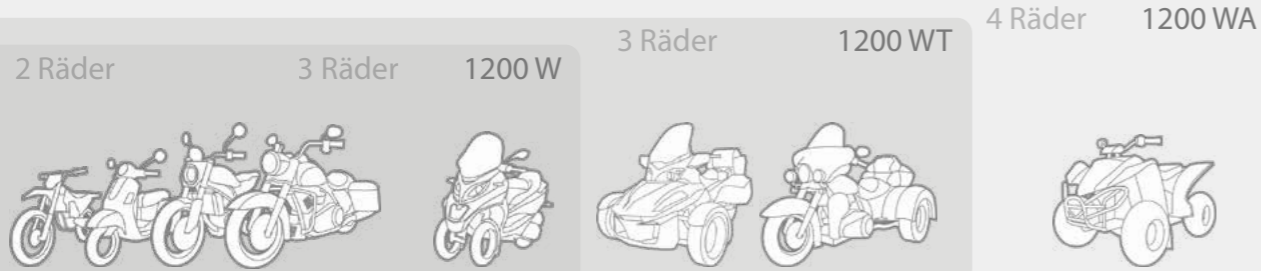

HEBEBÜHNEN ÜBERBLICK

MAROLOLIFT

Eine komplette Baureihe von Hebebühnen für die Wartung von Zweirädern aller Grössen.



Betrieb mit:

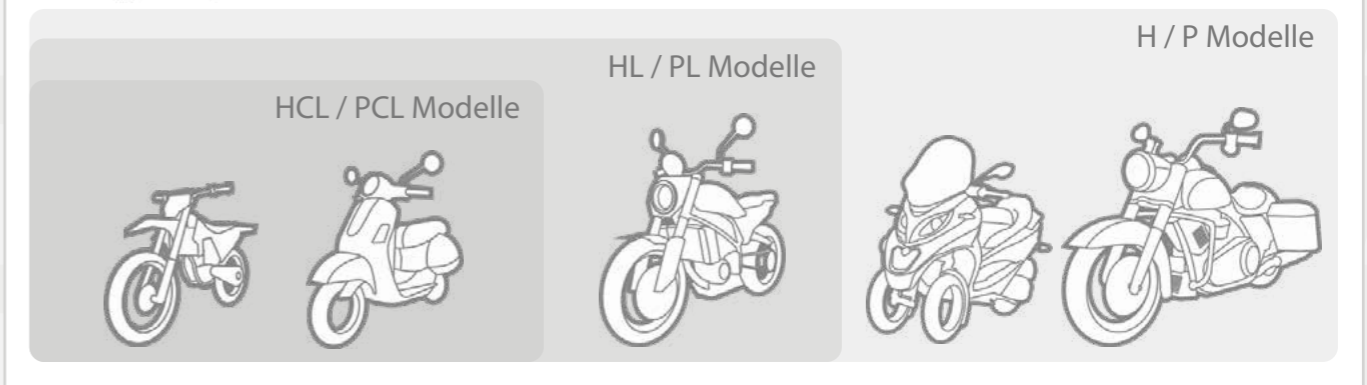

MODULIFT

Eine Baureihe von Multifunktions-Hebebühnen mit der patentierten MODULIFT Technologie, die es ermöglicht 2-,3-, oder 4-rädrige Fahrzeuge sicher anzuheben.



Betrieb mit:

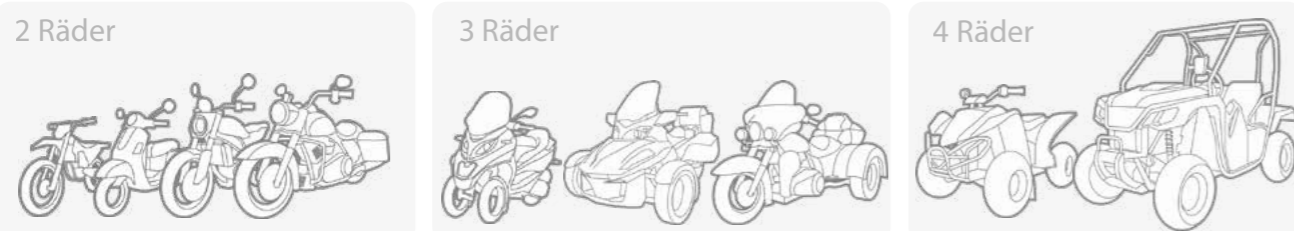

MAROLOE-LIFT

Eine Motorradhebebühne und ihr komplettes Zubehörprogramm, entwickelt für die Wartung von Fahrzeugen mit E-Antrieb unter optimalen Sicherheitsbedingungen.



Betrieb mit:

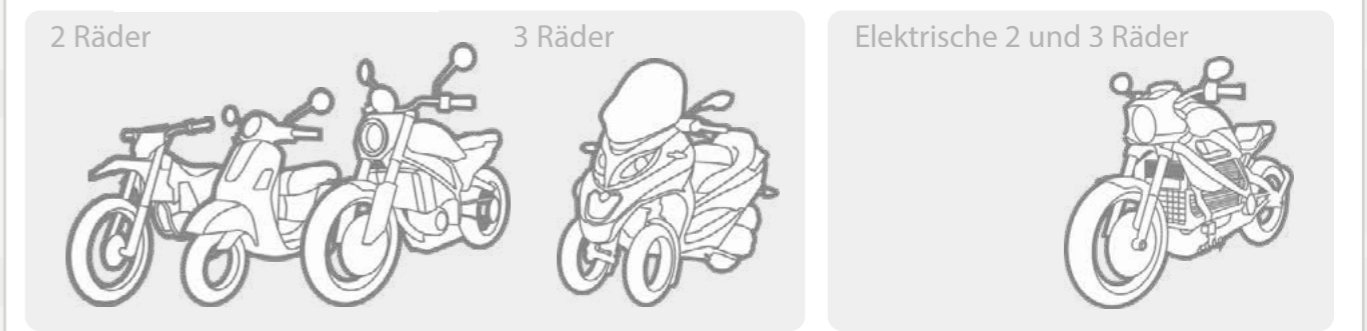

MAROLOLIFT

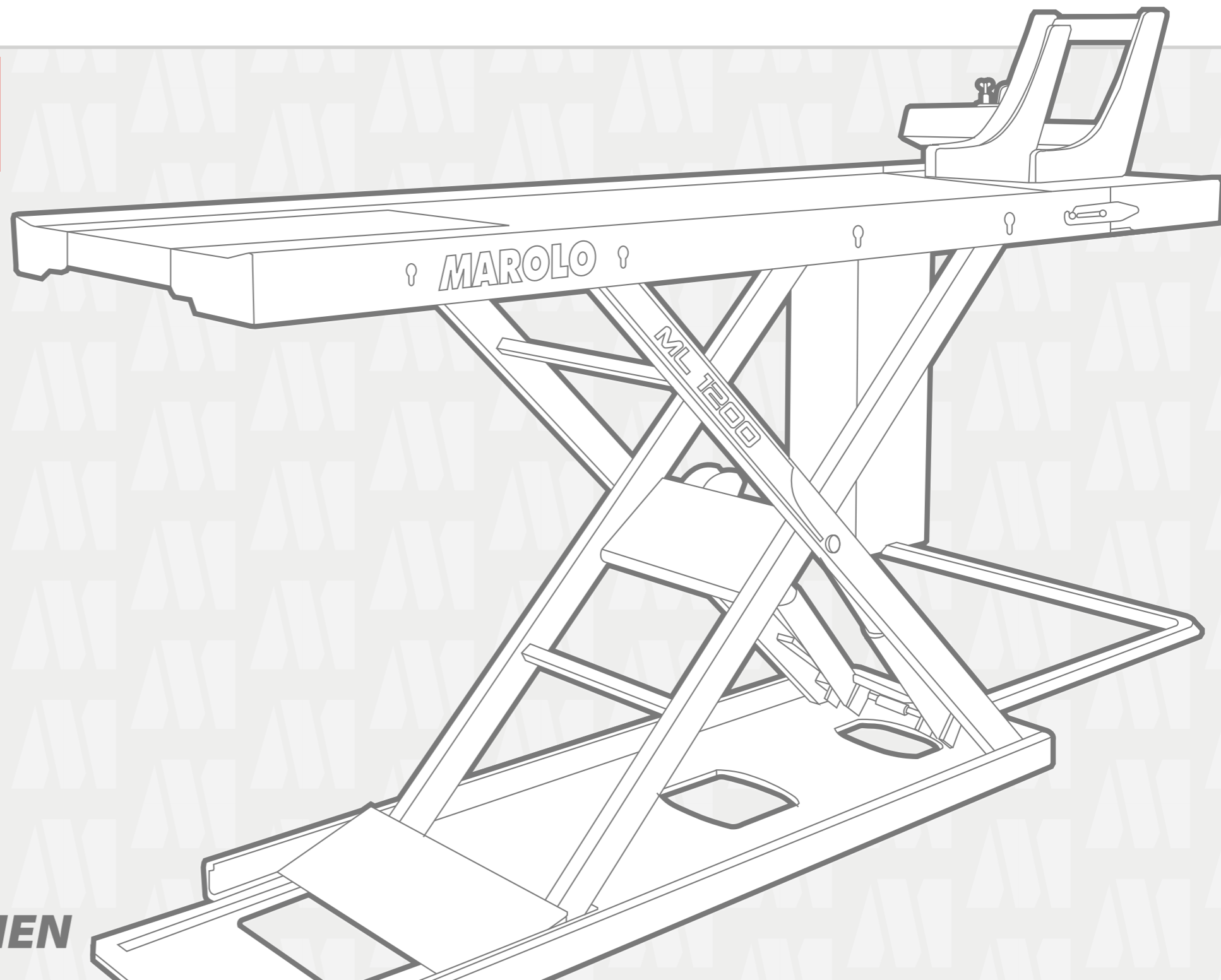

EXTRA-FLACHE HEBEBÜHNEN

2 Räder

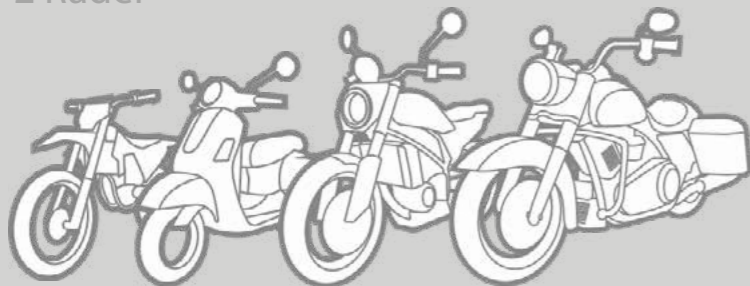

3 Räder

1200 W



3 Räder

1200 WT

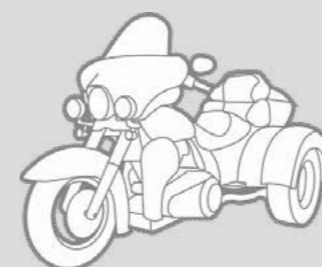

4 Räder

1200 WA

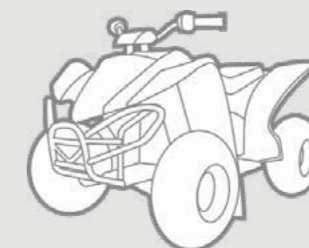

EXTRA FLACHE HEBEBÜHNE - MODELL 1200 W

GEEIGNET FÜR



HUBLAST



BETRIEB MIT

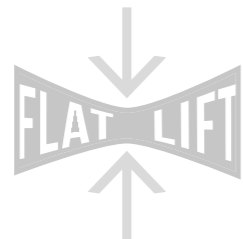

Ein robustes Konzept für eine professionelle Nutzung
Speziell entwickelt für schwere Motorräder und / oder geringer Bodenfreiheit

Minimale Höhe nur ≈80 mm. Boden-Einbau nicht notwendig!

1 Sicherung mit doppeltem Zylinder + Sicherheitsventilen

2 Breite Auffahrrampe aus Riffelblech, mit automatischem Einzug

3 Vorderteil abklappbar

4 Wartungsklappe hinten

Plattform mit Verstärkung aus Riffelblech

Druckluftanschluss (für Druckluftwerkzeuge)

Wandmontage (Modell 1200 WI)

5 Hydraulikzylinder mit elektro-hydr. Pumpe in der Konsole (Modell 1200 W) oder

Wandmontage (Modell 1200 WI)

6 2 Schutzabdeckungen enthalten (ausser für die Modellen WE, WI, WEI)

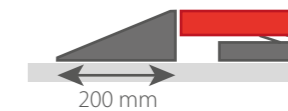
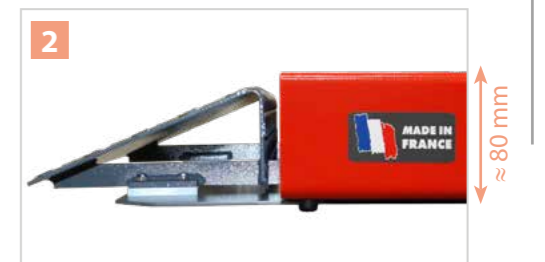

MODELL 1200 WI

Integration der Bedienpanels und des Hydraulikaggregats in Möbel

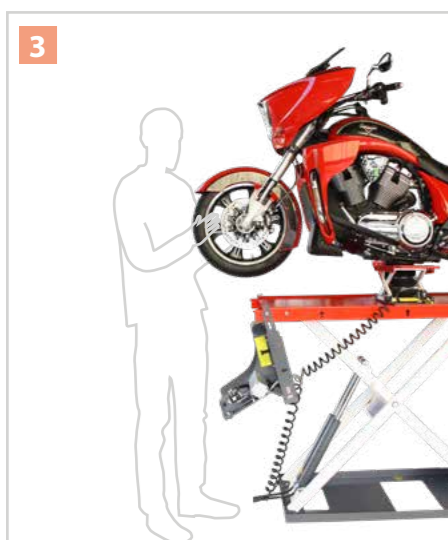

Positionierung der Konsole: S. 16

TECHNISCHE DATEN								
MODELL	ART.NR.	MAX H	MIN H	L	B	HUBKRAFT	ANSCHLUSS	GEWICHT
1200 W	804400	1200 mm	80 mm	2300 mm	750 mm	600 kg	Elektrisch 230V - 50Hz - 1.1KW - 7.4A + Druckluft 8 bar	270 kg
1200 WI	804402							

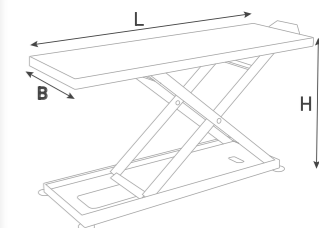

VERFÜGBARE OPTIONEN

MOTOFIXE

MOTOFIXE automatisch
Art. Nr. 801590
S. 52

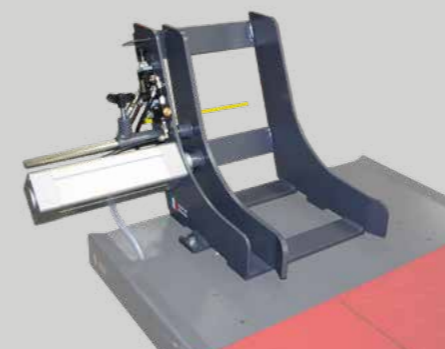

KABELABDECKUNG

Art. Nr. 801361
Länge : 1100 mm
Breite : 130 mm
Höhe: 20 mm
Ecken vorgeschliffen



EDELSTAHL GLEITPLATTEN

Art. Nr. 804423
Wendbare Platten, inkl. Befestigung
Regelmässig Austausch empfohlen

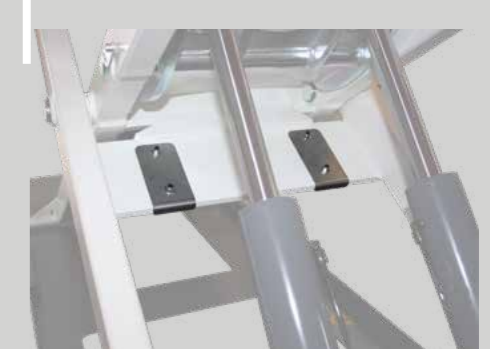

EXTRA FLACHE HEBEBÜHNE - MODELL 1200 WA

GEEIGNET FÜR



HUBKRAFT



ANSCHLUSS

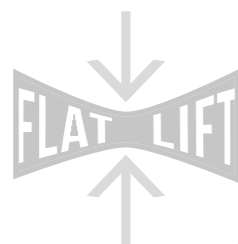

Ein robustes Konzept für eine professionelle Nutzung
Speziell entwickelt für schwere Motorräder und / oder geringer Bodenfreiheit und für leichtere Fahrzeuge mit 4 Rädern, z. B. kleines Quad
Minimale Höhe nur ≈80 mm. Boden-Einbau nicht notwendig!

- 1 Breite schwenkbare Auffahrrampe
- 2 Sicherung mit doppeltem Zylinder + Sicherheitsventilen
- 3 Hydraulikzylinder mit elektro-hydr. Pumpe in der Konsole (Modell 1200 WA) oder Wandmontage (Modell 1200 WAI)
- 4 Plattformverlängerung mit abnehmbaren Erweiterungen (separat geliefert)
- 5 2 Schutzabdeckungen enthalten (ausser für die Modellen WAE, WAI, WAEI) Druckluftanschluss als Option (Art. Nr. 801356)



1200 WA MODELL - UNTERE POSITION

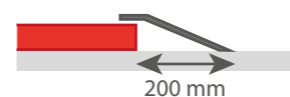

Positionierung der Konsole : S.16

*mit integrierten Bedienpanel. S.51

TECHNISCHE DATEN

MODELL	ART.NR.	MAX H	MIN H	L	B	HUBKRAFT	ANSCHLUSS	GEWICHT
1200 WA	804450							
1200 WAI*	804452	1200 mm	80 mm	2300 mm	1100 mm	600 kg	Electrisch 230V 50Hz - 1.1KW 7.4A	300 kg
1200 WR	804460							270 kg

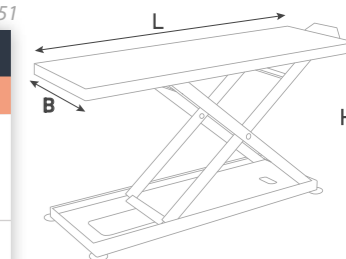

Plattformverlängerung



- + 6 Erweiterungen (Art. Nr. 804421)
- + 2 Auffahrrampen (Art. Nr. 804422)

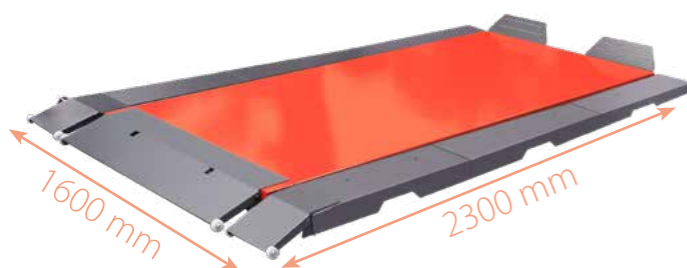

WICHTIG : die Verlängerungen müssen immer symmetrisch auf beiden Seiten der Plattform angebracht werden, um die Lasten auszugleichen.

Variante 1200 WR

Motorrad Reparatur An- und Abnahme Bühne – 1200 WR
Art. Nr. 804460



+
Vordere Ausfahrrampe (Art. Nr.801362)



VERFÜGBARE OPTIONEN

VERLÄNGERUNGSPLATTFORM

Zur Verlängerung der Plattform
Stahlplattform 765 x 250 mm
Last : 100 kg

Einzel erhältlich
Art. Nr. 804421

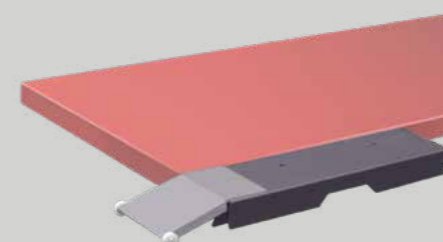

AUFFAHRRAMPE

Schwenkbare Rampe, umbaubar zu einem Radanschlag, der an der Verlängerungsplattform befestigt ist (Art. Nr. 804421)

Einzel erhältlich
Art. Nr. 804422

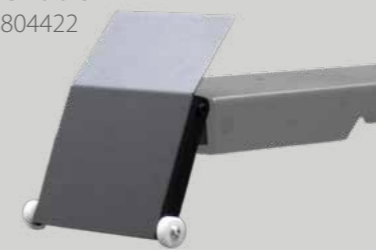

VORDERE AUSFAHRRAMPE

Feste Rampe für EXTRA FLACHE Hebebühne
An der Vorderseite der Plattform

Melden Sie sich bei uns, um die Kompatibilität mit Ihrem Modell zu überprüfen.

Einzel erhältlich
Art. Nr. 801362

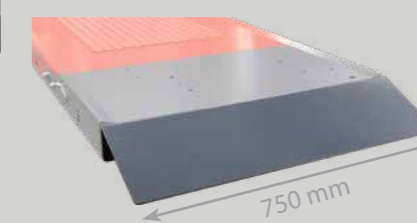

EXTRA FLACHE HEBEBÜHNE - MODELL 1200 WT

GEEIGNET FÜR



HUBKRAFT



ANSCHLUSS

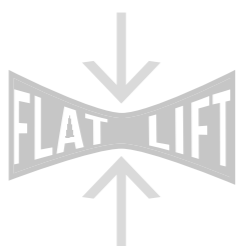

Ein robustes Konzept, entwickelt für professionelle Nutzung
Speziell entwickelt für schwere Motorräder und / oder geringer Bodenfreiheit und
Fahrzeuge mit 3 Rädern (Tri Glide, Spyder ...)
Minimale Höhe nur ≈80 mm. Boden-Einbau nicht notwendig!

- Extrabreite glatte Plattform mit abnehmbaren Seiten **1** und Frontverlängerungen **2**
- 3** Schwenkbare Seitenrampen
- 4** Breite, zentrale und schwenkbare Auffahrrampe
- 5** Sicherung mit doppeltem Zylinder + Sicherheitsventilen
- 6** 2 Schutzabdeckungen enthalten (ausser für die Modellen WTI Modell)
- 7** Hydraulikzylinder mit elektro-hydr. Pumpe in der Konsole (Modell 1200 WT) oder Wandmontage (Modell 1200 WTI) Druckluftanschluss als Option (Art. Nr. 801356)

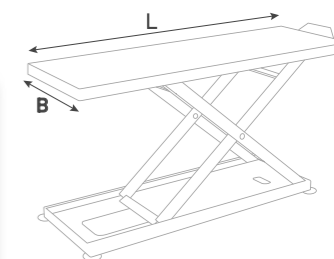
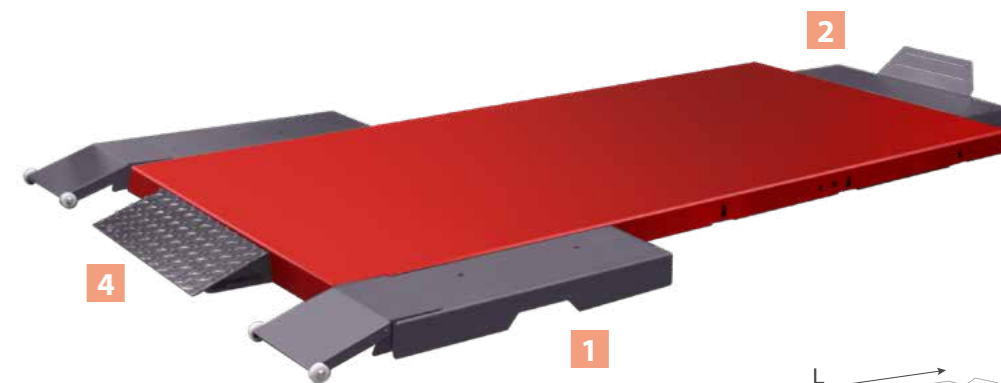

Konfiguration der Bedienkonsole

Anmerkung : Zur Sicherheit des Technikers sind die Modellen W/WE, WA, WAE und WT mit einer Seitlichen Bedienkonsole ausgestattet, um eine Quetschgefahr beim Absenken der Plattform zu vermeiden.

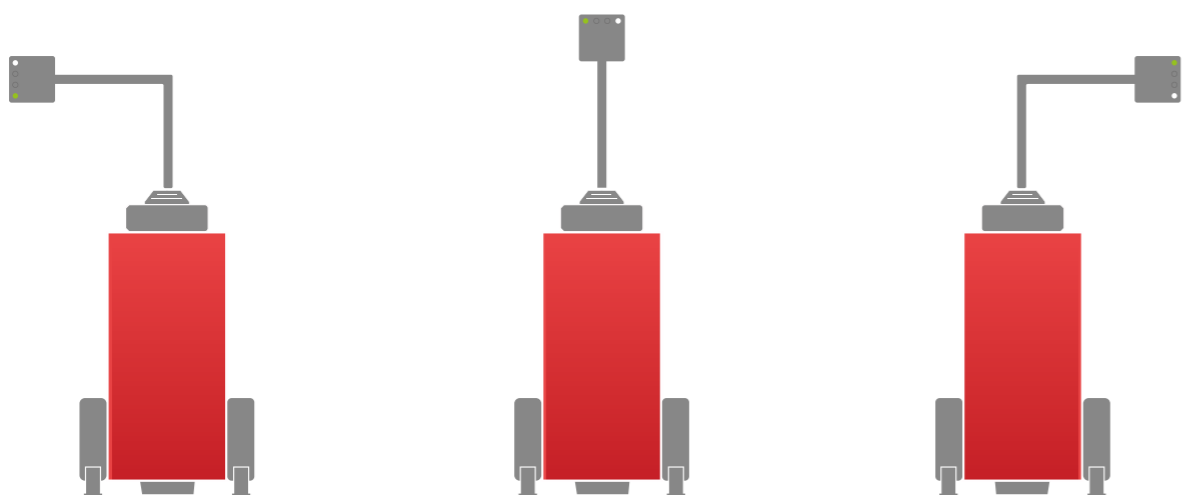

Bedienkonsole links

Bedienkonsole vorne

Bedienkonsole rechts

* mit integrierten Bedienpanel. S.51 ** mit Erweiterungen

TECHNISCHE DATEN								
MODELL	ART.NR.	MAX H	MIN H	L	B	HUBKRAFT	ANSCHLUSS	GEWICHT
1200 WT	804455	1200 mm	80 mm	2550 mm**	1600 mm**	600 kg	Elektrisch 230V- 50Hz 1.1KW - 7.4A	350 kg
1200 WTI*	804456							

VERFÜGBARE OPTIONEN

MOTOFIXE

MOTOFIXE AUTOMATISCH
Art. Nr. 801590
S. 52

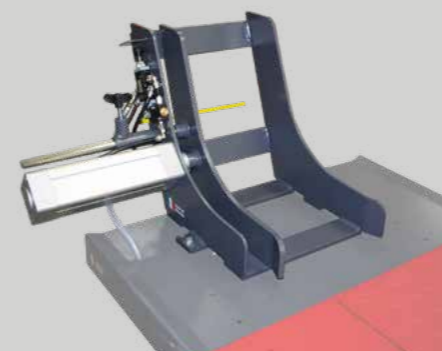

DRUCKLUFTANSCHLUSS

Art. Nr. 801356



HALTER FÜR AUT. GURTE (EDELSTAHL)

Einzel erhältlich
Empfohlen für flache
Hebebühnen
Art. Nr. 804424



AUTOMATISCHE GURTE

Einzel erhältlich
Art. Nr. 800860



MAROLOLIFT

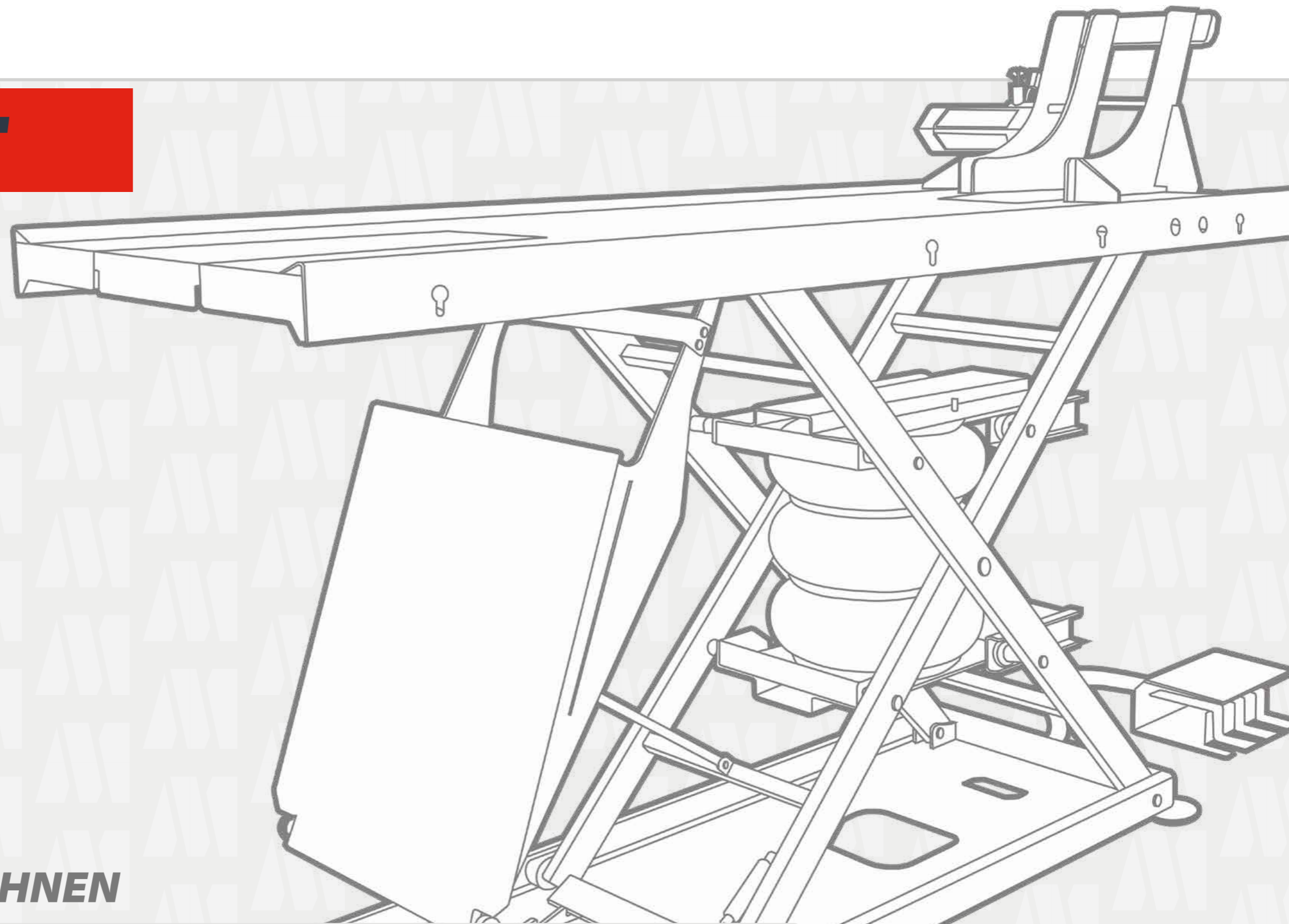

MOTORRADHEBEBÜHNEN

PCL/HCL Modelle

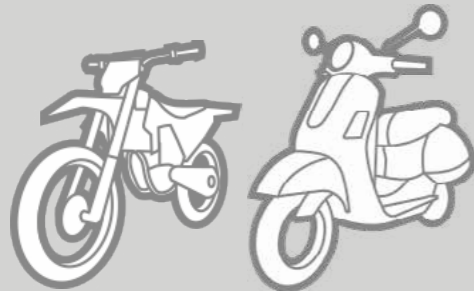

PL/HL Modelle

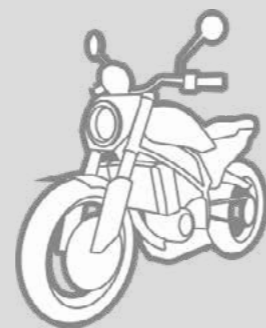

P/H Modelle

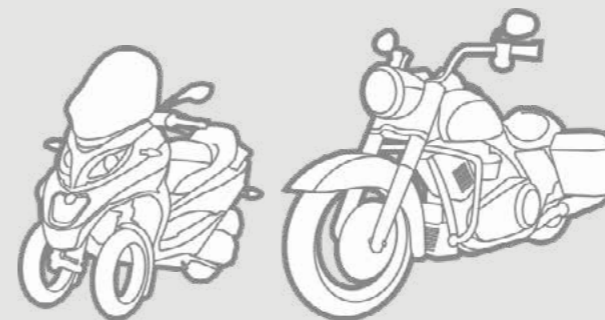

MOTORRADHEBEBÜHNEN - MODELLE P

GEEIGNET FÜR



HUBKRAFT



ANSCHLUSS



1200 P MODELL



700 mm

Ein robustes Konzept, geeignet für schwere Motorräder

- 1 Automatische Sicherung
 - 2 Breite, automatisch einschwenkende Rampe
 - 3 Verstärkte Plattform aus Riffelblech, speziell für schwere Fahrzeuge
 - 4 Vordere und hintere 5 Wartungsklappe
 - 6 Druckluftbalg, nur Druckluftanschluss zum Betrieb erforderlich
- Druckluftanschluss an der Plattform für Druckluftwerkzeuge



1000 P MODELL

TECHNISCHE DATEN

MODELL	ART.NR.	MAX H	L	B	HUBKRAFT	ANSCHLUSS	SICHERUNG	GEWICHT
1000 P	804020	1000 mm	2200 mm	750 mm	400 kg	Druckluft	Automatisch	240 kg
1200 P*	804050	1200 mm			600 kg	8 Bar		270 kg

* Verfügbar zum Bodeneinbau, mit automatischer Sicherung, Warnton und Wandbedienbox. S.50

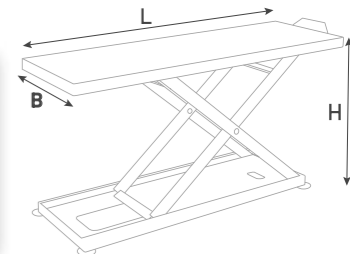

VERFÜGBARE OPTIONEN

MOTOFIXE

MOTOFIXE AUTOMATISCH
Art. Nr. 801590
S. 52

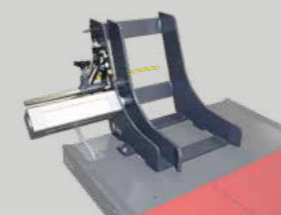

MOTOFIXE
Art. Nr. 801430
S. 52



WERKSTATTKRAN

ADDICRANE
Art. Nr. 801427
S.53



ADDILIFT
Art. Nr. 801530
S.54



AUTOMATISCHE GURTE

Kann direkt auf der Hebebühne befestigt werden.
Länge : 2,6m
Tragfähigkeit : 500 daN

Einzeln erhältlich
Art. Nr. 800860



MOTORRADHEBEBÜHNEN- MODELLE PL

GEEIGNET FÜR



HUBKRAFT



ANSCHLUSS



Ein robustes Konzept, geeignet für Motorräder und Roller

- 1 Manuelle Sicherung
- 2 Abnehmbare Auffahrrampe
- 3 Glatte Plattform mit erhöhten Rand
- 4 Hintere Wartungsklappe
- 5 Druckluftball, nur Druckluftanschluss zum Betrieb erforderlich



1200 PL MODELL

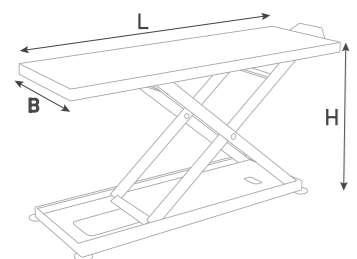

TECHNISCHE DATEN								
MODELL	ART.NR.	MAX H	L	B	HUBKRAFT	ANSCHLUSS	SICHERUNG	GEWICHT
1000 PL	804010	1000 mm	2200 mm	750 mm	400 kg	Druckluft 8 Bar	Mechanisch	220 kg
1200 PL*	804040	1200 mm			600 kg			250 kg

* Verfügbar zum Bodeneinbau, mit automatischer Sicherung, Warnton und Wandbedienbox. S.50

VERFÜGBARE OPTIONEN

MOTOFIXE

MOTOFIXE
Art. Nr. 801430
S. 52



DRUCKLUFTANSCHLUSS

Art. Nr. 801348



AUT. EINZIEHENDE RAMPE

Art. Nr. 801437
Aus verstärktem Riffelblech
Sehr breit und automatisch
S.50



MAROLO

MOTORRADHEBEBÜHNE - MODELL 1000 PCL

GEEIGNET FÜR



HUBKRAFT



ANSCHLUSS



Ein robustes Konzept entwickelt für leichte Fahrzeuge

- 1 Manuelle Sicherung
- 2 Abnehmbare Auffahrrampe
- 3 Glatte Plattform, besonders für leichte Zweiräder
- 4 Druckluftball, nur Druckluftanschluss zum Betrieb erforderlich



TECHNISCHE DATEN								
MODELL	ART.NR.	MAX H	L	B	HUBKRAFT	ANSCHLUSS	SICHERUNG	GEWICHT
1000 PCL	804000	1000 mm	2000 mm	660 mm	400 kg	Druckluft 8 Bar	Mechanisch	180 kg

VERFÜGBARE OPTIONEN

AUTOMATISCHE GURTE

Einzeln erhältlich
Art. Nr. 800860



MAROLO

ANTI-RUTSCH PLATTE

Schützt die Plattform bei der
Benutzung des Hauptständers

Art. Nr. 801352
S.51



ADDICRANE

Art. Nr. 801427
S.53



Tel. +33 (0)2 41 29 29 29 - Email. contact@marolotest.com

MOTORRADHEBEBÜHNEN - MODELLE H

GEEIGNET FÜR



HUBKRAFT



ANSCHLUSS



280 mm

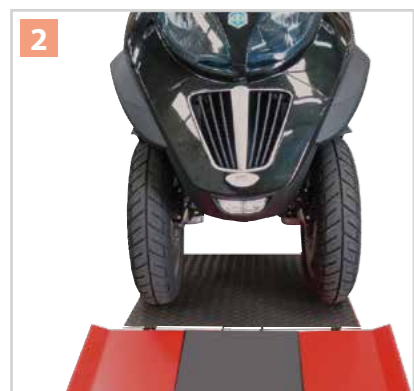

Fernbedienung mit magnetischer Fixierung



Ein robustes Konzept, geeignet für schwere Fahrzeuge

- 1 Automatische Sicherung
- 2 Breite, automatisch einziehende Rampe
- 3 Verstärkte Plattform, besonders für schwere Fahrzeuge
- 4 Vordere und 5 hintere Wartungsklappe
- 6 Druckluftanschluss (für Druckluftwerkzeuge)
- 7 Verstärkter Hydraulikzylinder

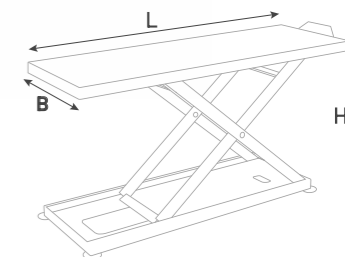
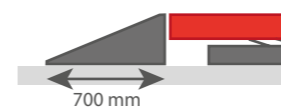

TECHNISCHE DATEN

MODELL	ART.NR.	MAX H	L	B	HUBKRAFT	ANSCHLUSS	SICHERUNG	GEWICHT
1000 H	804092	1000 mm	2200 mm	750 mm	500 kg	Electrisch 230V - 50Hz - 1.1 KW - 7.4 A Druckluft 8 Bar	Automatisch	240 kg
1200 H*	804122	1200 mm			600 kg			270 kg

* Verfügbar zum Bodeneinbau, mit automatischer Sicherung, Warnton und Wandbedienbox. S.50

VERFÜGBARE OPTIONEN

MOTOFIXE

MOTOFIXE AUTOMATISCH
Art. Nr. 801590
S. 52

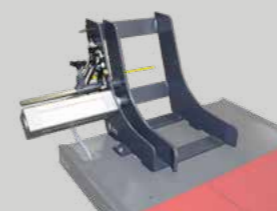

MOTOFIXE
Art. Nr. 801430
S. 52



WERKSTATTKRAN

ADDICRANE
Art. Nr. 801427
S.53



ADDILIFT
Art. Nr. 801530
S.54



AUTOMATISCHE GURTE

Kann direkt auf der Hebebühne befestigt werden.
Länge : 2,6m
Tragfähigkeit : 500 daN

Einzeln erhältlich
Art. Nr. 800860



MOTORRADHEBEBÜHNEN - MODELLE HL

GEEIGNET FÜR



HUBKRAFT



ANSCHLUSS



Ein robustes Konzept, geeignet für Motorräder und Roller

- 1 Manuelle Sicherung
- 2 Abnehmbare Rampe
- 3 Glatte Plattform geeignet für schwere Fahrzeuge
- 4 Hintere Wartungsklappe
- 5 Hydraulikzylinder

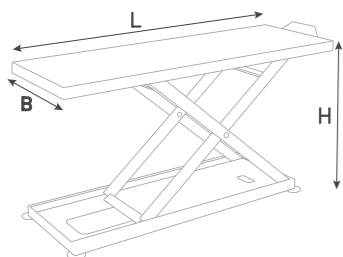

TECHNISCHE DATEN									
MODELL	ART.NR.	MAX H	L	B	HUBKRAFT	ANSCHLUSS	SICHERUNG	GEWICHT	
1000 HL	804082	1000 mm	2200 mm	750 mm	500 kg	Elektrisch 230V - 50Hz - 1.1 KW - 7.4 A	Mechanisch	205 kg	
1001 HL	804080					Fusspumpe		200 kg	
1200 HL*	804112	1200 mm			600 kg	Elektrisch 230V - 50Hz - 1.1 KW - 7.4 A		230 kg	

* Verfügbar zum Bodeneinbau, mit automatischer Sicherung, Warnton und Wandbedienpanel. S.50

VERFÜGBARE OPTIONEN

MOTOFIXE

MOTOFIXE
Art. Nr. 801430
S. 52



DRUCKLUFTANSCHLUSS

Art. Nr. 801348



AUT. EINZIEHENDE RAMPE

Art. Nr. 801437
Verstärktes Riffelblech
Sehr breit und automatisch
S.50



AUTOMATISCHE GURTE

Einzel erhältlich
Art. Nr. 800860



ANTI-RUTSCH PLATTE

Schützt die Plattform bei Benutzung
des Hauptständers

Art. Nr. 801352
S.51



ADDICRANE

Art. Nr. 801427
S.53



MOTORRADHEBEBÜHNEN - MODELLE HCL

GEEIGNET FÜR



HUBKRAFT



ANSCHLUSS



Ein robustes Konzept, geeignet für leichtere Motorräder und Roller

- 1 Manuelle Sicherung
- 2 Abnehmbare Rampe
- 3 Glatte Plattform, geeignet für leichte Fahrzeuge
- 4 Hydraulikzylinder



1000 HCL MODELL

1001 HCL MODELL
→ mit Fusspumpe



HCL - UNTERE POSITION



700 mm

TECHNISCHE DATEN									
MODELL	ART.NR.	MAX H	L	B	HUBKRAFT	ANSCHLUSS	SICHERUNG	GEWICHT	
1000 HCL	804072	1000 mm	2000 mm	660 mm	500 kg	Elektrisch 230V - 50Hz - 1.1 KW - 7.4 A	Mechanisch	160 kg	
1001 HCL	804070					Fusspumpe		165 kg	

VERFÜGBARE OPTIONEN

MODULIFT

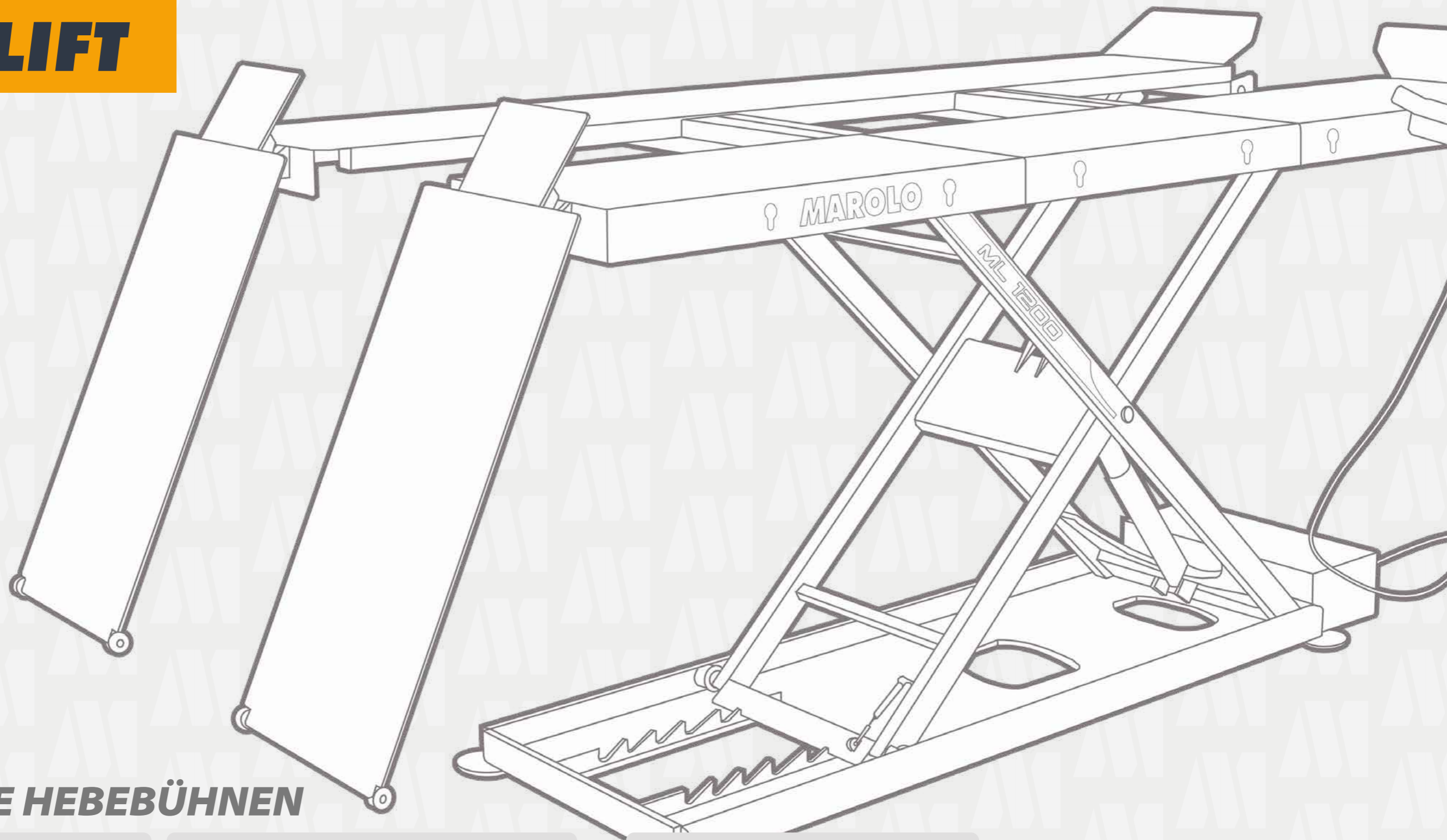

MODULARE HEBEBÜHNEN

2 Räder

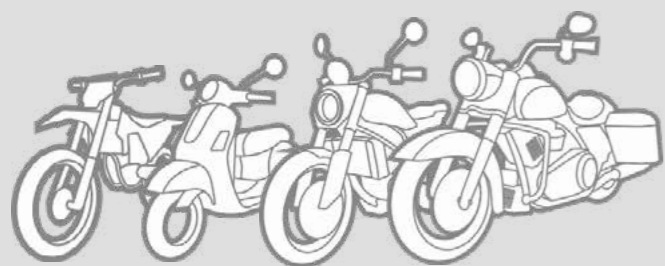

3 Räder

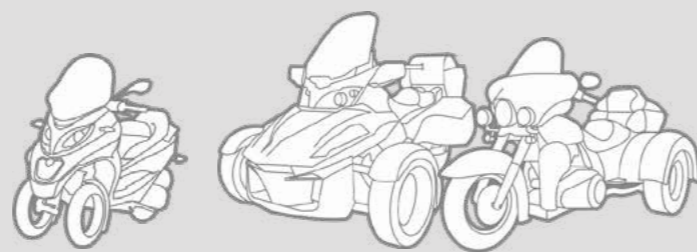

4 Räder

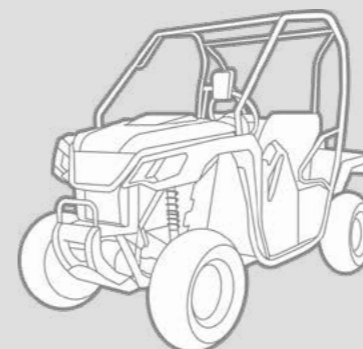

Plattform geschlossen

Plattform geschlossen ohne Mittelelemente

Plattform geschlossen Frontelemente geöffnet

Plattform geschlossen Hintere Elemente geöffnet

Plattform geöffnet

Plattform geöffnet ohne Mittelelemente

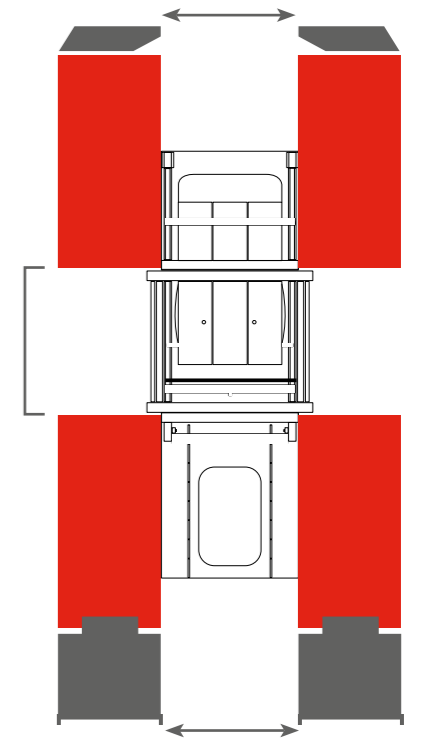
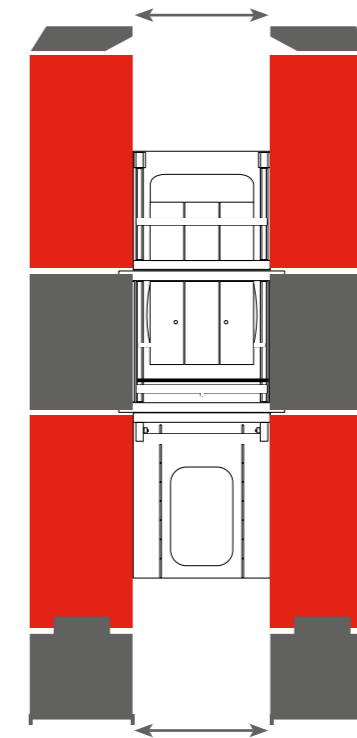
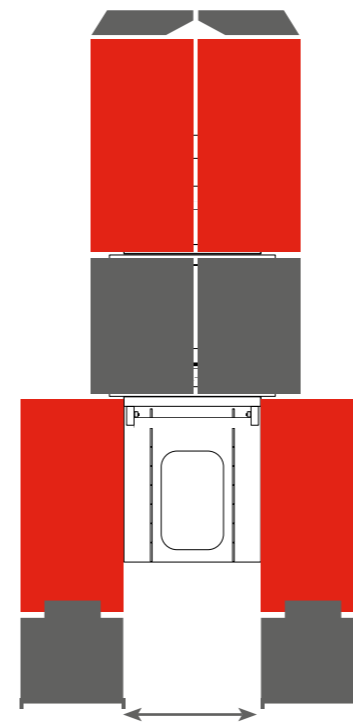
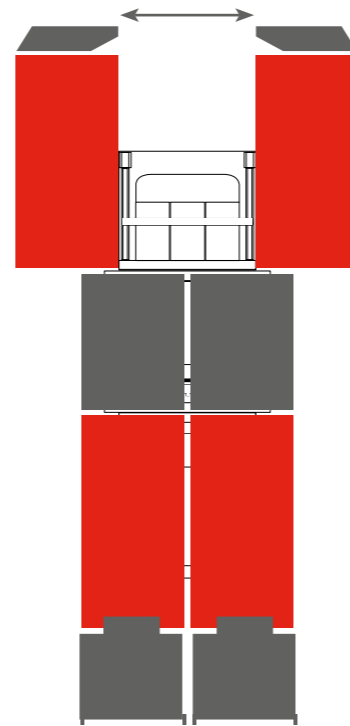
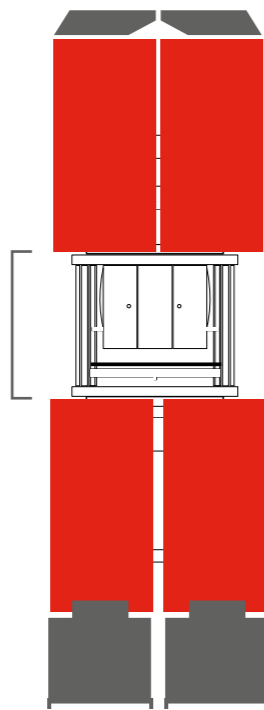
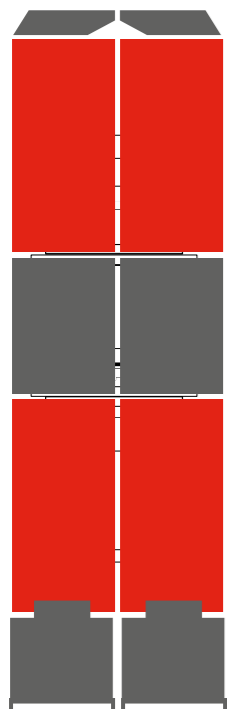

PATENTIERTES MODULIFT PRINZIP

- Plattform besteht aus 6 einzelnen Elementen
- Jedes Element einzeln verschiebbar
- Mittlere Elemente (grau) können entnommen werden



- Modulare Plattform an Fahrzeugbreite anpassbar
- Entwickelt für professionellen Einsatz
- Optional Hydraulisch oder Pneumatisch
- Robuste Konzeption
- CE Konform



MODULIFT HEBEBÜHNEN - MODELLE MOP

GEEIGNET FÜR

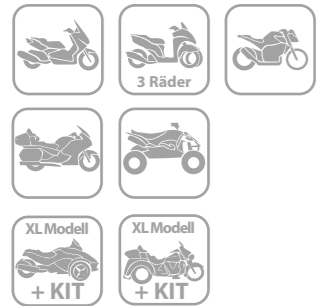

Ein robustes Konzept, geeignet für Fahrzeuge mit 2-, 3-, und 4 Rädern

- 1 Plattform aus 6 beweglichen Elementen, mittlere Elemente herausnehmbar
- 2 Automatische Sicherung
- 3 Druckluftanschluss für Druckluftwerkzeuge
- 4 Breite und automatisch klappende Rampen aus Riffelblech
- 5 Druckluftbalg, nur Druckluftanschluss zum Betrieb notwendig

HUBKRAFT



ANSCHLUSS

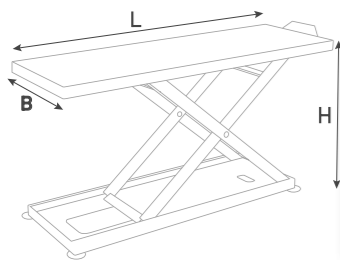

TECHNISCHE DATEN									
MODELL	ART.NR.	H	L	MAX B	MIN B	HUBKRAFT	ANSCHLUSS	SICHERUNG	GEWICHT
1200 MOP	801534	1200 mm	2300 mm	1300 mm	800 mm	600 kg	Druckluft	Automatisch	310 kg
1200 MOP XL	801556		2500 mm	1500 mm	900 mm	600 kg	8 Bar		390 kg

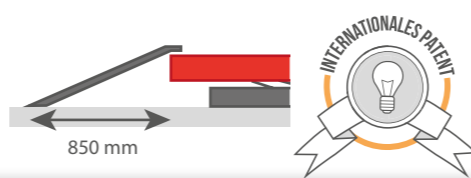

MODULIFT HEBEBÜHNEN - MODELLE MOH

GEEIGNET FÜR

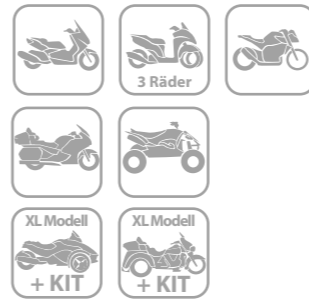

Ein robustes Konzept, geeignet für 2-, 3- und 4-rädrige Fahrzeuge

- 1 Plattform aus 6 beweglichen Elementen, mittlere Elemente herausnehmbar
- 2 Automatische Sicherung (1200 MOH und 1200 MOH XL)
- 3 Druckluftanschluss für Handwerkzeug
- 4 Breite und automatische Rampen aus Riffelblech
- 5 Verstärkter Hydraulikzylinder

HUBKRAFT



ANSCHLUSS



TECHNISCHE DATEN									
MODELL	ART.NR.	H	L	MAX B	MIN B	HUBKRAFT	ANSCHLUSS	SICHERUNG	GEWICHT
1000 MOH	801539	1000 mm	2300 mm	1300 mm	800 mm	500 kg	Elektrisch 230V - 50Hz - 1.1K - 7.4A*	Mechanisch	280 kg
1200 MOH	801535	1200 mm				310 kg			
1200 MOH XL	801555		2500 mm	1500 mm	900 mm	600 kg	Elektrisch 230V - 50Hz - 1.1K - 7.4A + Druckluft 8 Bar	Automatisch	390 kg

* Druckluft 8 Bar, die für die Verwendung einer Motofixe Radklemme benötigt wird

VERFÜGBARE OPTIONEN

MOTOFIXE

MODULIFT MOTOFIXE
Art. Nr. 801435

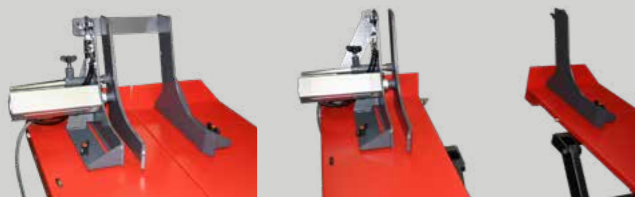

Plattform : geschlossen

Plattform : geöffnet

3-RAD KIT

Für 1200 MOP XL / MOH XL:
Art. Nr. 801529
Für 1200 MOPE XL / MOHE XL (=im Boden):
Art. Nr. 801550



AUTOMATISCHE GURTE

Einzeln erhältlich
Art. Nr. 800860



HINTERRADSTÄNDER

Art. Nr. 800531
S.55



ADDICRANE

Art. Nr. 801427
S.53



MODULIFT HEBEBÜHNEN - MODELL 1400 MOH

GEEIGNET FÜR



HUBKRAFT



ANSCHLUSS



Geeignet für schwere Fahrzeuge

Ein robustes Konzept, für 2-,3-, oder 4-rädrige Fahrzeuge

- 1 Plattform aus 6 beweglichen Elementen, mittlere Elemente herausnehmbar
- 2 Automatische Sicherung
- 3 Druckluftanschluss (für Druckluftwerkzeuge)
- 4 Breite und automatisch klappende Rampen aus Riffelblech
- 5 Doppel-Hydraulikzylinder

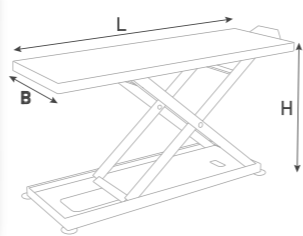
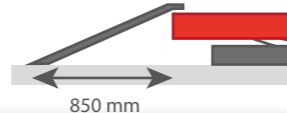

TECHNISCHE DATEN

MODELL	ART.NR.	H	L	MAX B	MIN B	HUBKRAFT	ANSCHLUSS	SICHERUNG	GEWICHT
1400 MOH	801532	1400 mm	2500 mm	1500 mm	900 mm	1200 kg	Elektrisch 230V - 50Hz 1.5KW - 9.5A + Druckluft 8 Bar	Automatisch	490 kg
1400 MOH XL	801542		2800 mm	1700 mm	1100 mm	800 kg			535 kg

MODULIFT HEBEBÜHNEN - MODELL 1400 MOH XL

GEEIGNET FÜR



HUBKRAFT



ANSCHLUSS



VERFÜGBARE OPTIONEN

MOTOFIXE

MODULIFT MOTOFIXE
Art. Nr. 801435

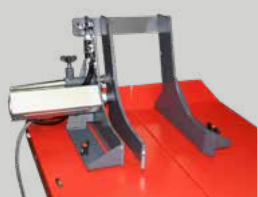

Plattform : geschlossen



Plattform : geöffnet

3-RAD KIT

1400 MOH : Art. Nr. 801529
1400 MOHE (=im Boden) : Art. Nr. 801550
1400 MOH XL : Art. Nr. 801551
1400 MOHE XL (=im Boden) : Art. Nr. 801553



AUTOMATISCHE GURTE

Einzeln erhältlich
Art. Nr. 800860



PLATTFORM VERLÄNGERUNG

Nur für 1400 MOH XL
Zusätzlich 400 mm Plattformlänge
Art. Nr. 801552



ADDICRANE

Art. Nr. 801427
S.53



VERFÜGBARE OPTIONEN

SCHWARZE KOLLEKTION

Verschiedene Hebebühnen und Zubehör auch in schwarz verfügbar



FRAGEN SIE UNS

Wir machen Ihnen gern ein Angebot



1200 W - Art. Nr. 804400Y

1200 H - Art. Nr. 804122Y
Motofixe – schwarz (Art. Nr. 801430Y) separat erhältlich



1200 P - Art. Nr. 804050Y



1200 MOH - Art. Nr. 801535Y

1000 MOH - Art. Nr. 801539Y
Motofixe Modulift schwarz (Art. Nr. 801435Y) und Addicrane schwarz (Art. Nr. 801427Y) separat erhältlich

BLACKLIFT

BLACKLIFT

KUNDENSPEZIFISCHE FARBEN

Um ihre Werkstatt zu verschönern und um auf ihre- oder Hersteller- spezifische Vorgaben einzugehen, stellt Marolo seine Kompetenz in ihren Dienst und passt die Ausrüstung individuell ihren Wünschen an.



FRAGEN SIE UNS

Wir machen Ihnen gern ein Angebot



MAROLO E-LIFT

**HEBEBÜHNE FÜR 2 UND 3-RÄDER
MIT E-ANTRIEB**

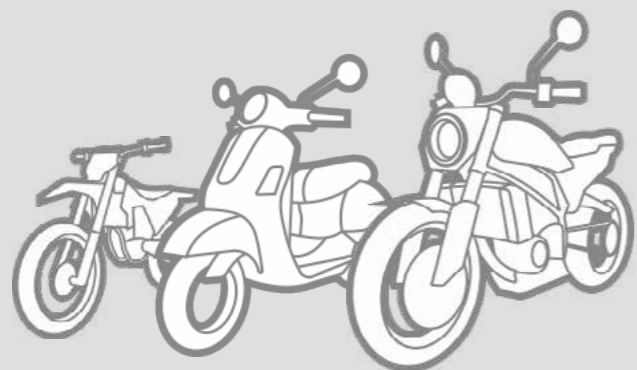

2 und 3 Räder



Elektrische Motorräder

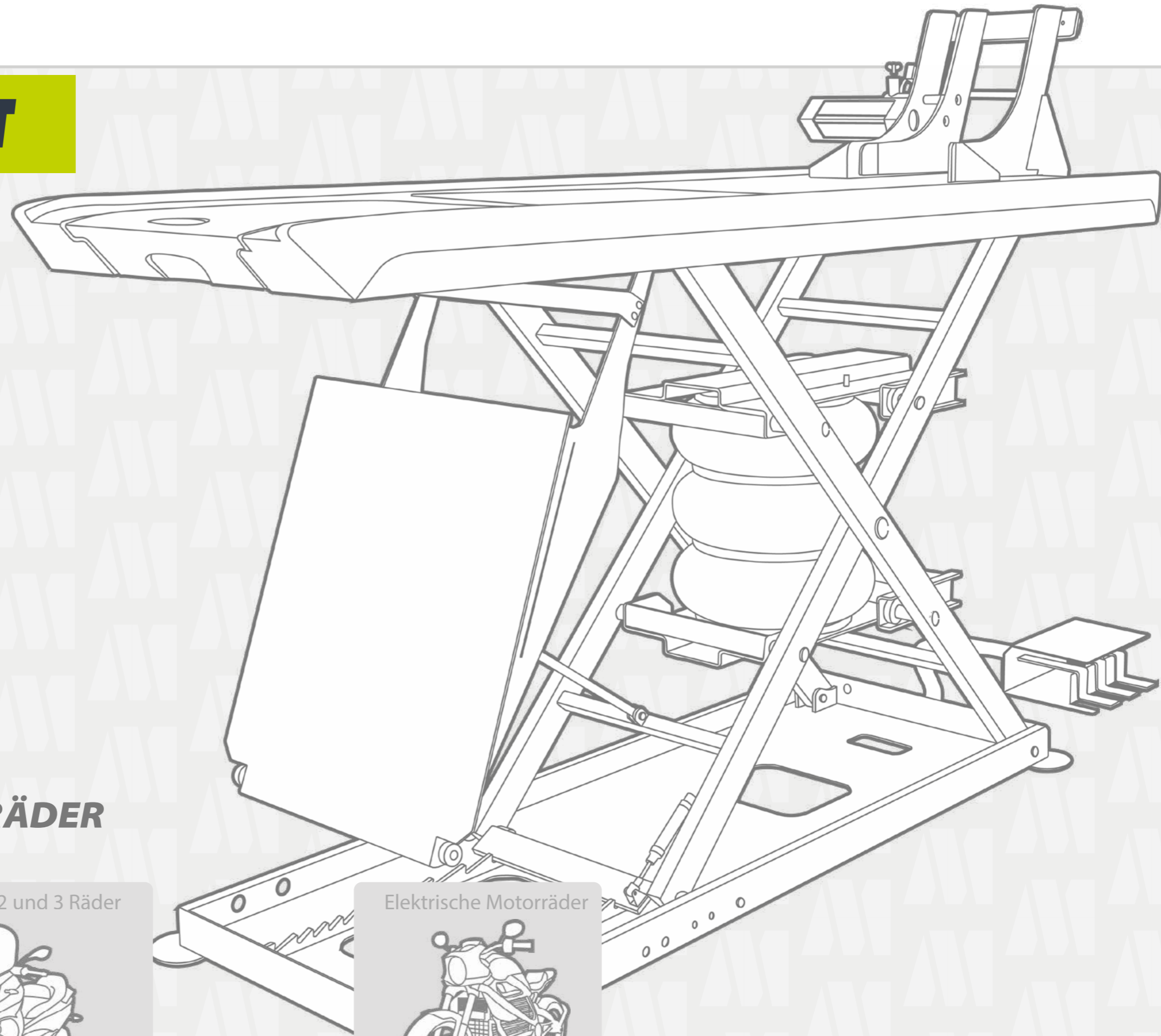
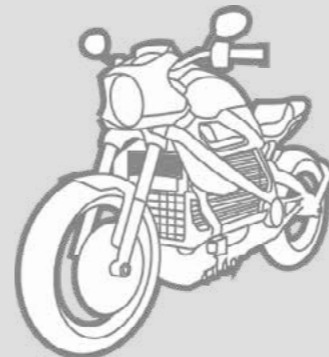

DAS E-LIFT PRINZIP

Die erste Hebebühne speziell für E-Motorräder

Das Erscheinen von immer mehr Motorrädern mit E-Antrieb erfordert neue Massnahmen zur Sicherheit am Arbeitsplatz : Auf einer Standard-Hebebühne mit Stahl-Plattform ist das Fahrzeug nicht isoliert wenn es auf dem Ständer steht. Es besteht das konkrete Risiko eines Stromschlags für den Mechaniker. Gewöhnliche Schutzmassnahmen wie Isolationsmatten usw. haben nur eine begrenzte Effizienz, verschleissen schnell und verlieren mit der Zeit ihre Schutzwirkung. **MAROLO bietet dafür eine Lösung :** Eine speziell für die Wartung elektr. Motorräder entwickelte Hebebühne mit optimalen Sicherheitsvorrichtungen.



ZUM ERSTEN MAL AUF DER
★ ADM SAN DIEGO MESSE ★
2018 VORGESTELLT





«E-Motofixe» Radklemme

- Die spezielle Radklemme ist mit nicht leitenden Kunststoff-Platten ausgestattet, das gewährleistet elektrische Isolierung und zusätzlichen Schutz der Felgen.

Art. Nr. 807400



Isoliermatte für Mini-lift

- Die Plattform der Mini-Lift wird von einer isolierenden Teflonplatte geschützt.
- Nur kompatibel mit pneumatischem MAROLO MINILIFT.

Art. Nr. 807600



Erdung

- 1 Ein Erdungsanschluss an der Plattform ermöglicht dem Mechaniker das Fahrzeug und den Arbeitsplatz abzusichern
- 2 Der E-Lift muss sicher geerdet werden.

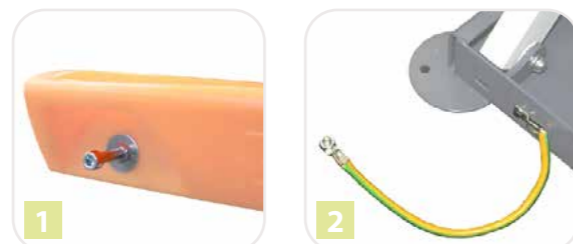

Kunststoff-Plattform

- Die nicht leitfähige Plattform schützt den Mechaniker vor unbeabsichtigten Stromschlägen, da das Fahrzeug isoliert auf dem Ständer steht.
- Zwei austauschbare Standplatten verstärken die Plattform und vermeiden Verschleiss.
- Die Plattform hat integrierte Fächer für Werkzeuge und Kleinteile.



Flüssigkeiten

- Eine leichte Wölbung der Plattform leitet Flüssigkeiten weg vom Mechaniker zur Liftmitte.

● Ablassschraube

● Erdung



Betrieb mit Druckluft

- Zuverlässiger Betrieb durch 40 Jahren Erfahrung von MAROLO. Die Hebebühne benötigt keinen elektrischen Anschluss.
- Unbeabsichtigte Kurzschlüsse ins elektr. Netz und daraus folgende Schäden sind damit sicher ausgeschlossen.

E-LIFT HEBEBÜHNE - MODELL 1200 ZL

GEEIGNET FÜR



HUBKRAFT



ANSCHLUSS



* E-Motofixe optionales Zubehör

- Entwickelt für die Wartung von elektrischen Motorrädern mit optimaler Sicherheit für den Techniker
- 1 Nicht leitende und verstärkte Plattform
 - 2 Nicht leitende, austauschbare Standplatte, einfach auszutauschen
 - 3 Druckluftbalg
 - 4 Hintere Wartungsklappe
 - 5 Breite und automatisch einfahrende Rampe
 - 6 Automatische Sicherung
 - 7 Werkzeug- und Kleinteilefach in der Plattform integriert
- Druckluftanschluss für Druckluftwerkzeuge

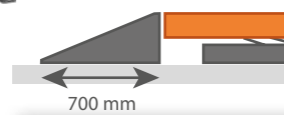
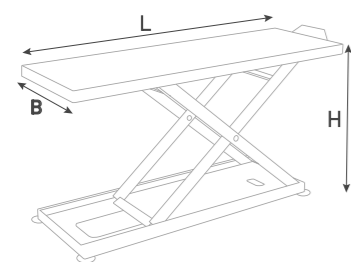
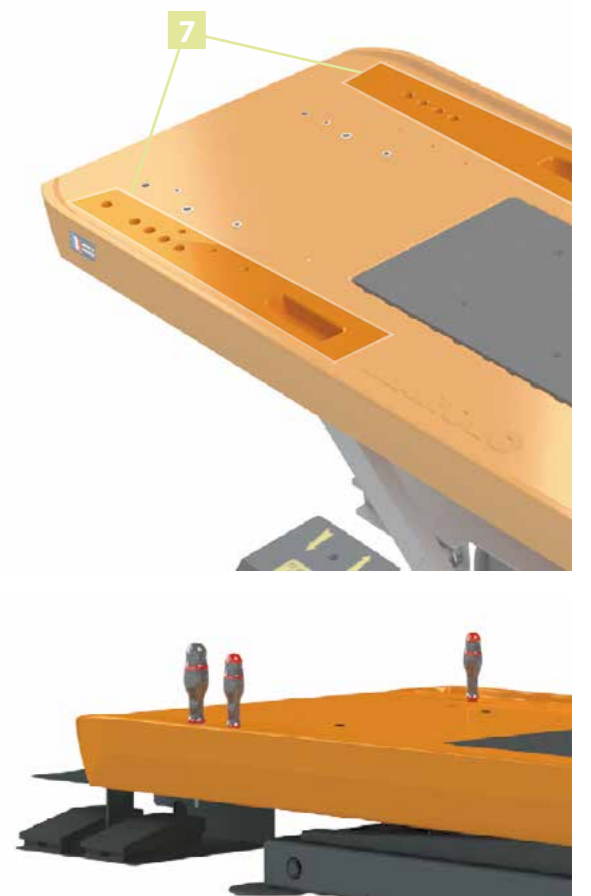

TECHNISCHE DATEN							
MODELL	ART.NR.	H	L	B	HUBKRAFT	ANSCHLUSS	GEWICHT
1200 ZL	807100	1200 mm	2300 mm	750 mm	400 kg	Druckluft 8 Bar	270 kg

* Verfügbar zum Bodeneinbau, mit automatischer Sicherung, Warnton und Wandbedienpanel. S.50

VERFÜGBARE OPTIONEN

E-MOTOFIXE

Elektr. Isolierte Radklemme
Art. Nr. 807400



WICHTIG:

Der E-Motofixe ist speziell für den E-Lift entwickelt worden, der Einsatz ist notwendig, um optimale Sicherheit zu garantieren

Der Einsatz von Standard-Radklemmen kann den Benutzer dem Risiko eines Stromschlages aussetzen.

ABSTELLPLATTE (ERSATZ)

Verstärkt und schützt die Plattform
Regelmässiger Austausch je nach Verschleiss
Einzel erhältlich
Art. Nr. 807500

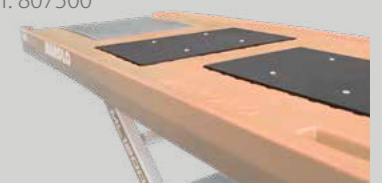

MAROLO ACCESSORIES

ZUBEHÖR FÜR HEBEBÜHNEN

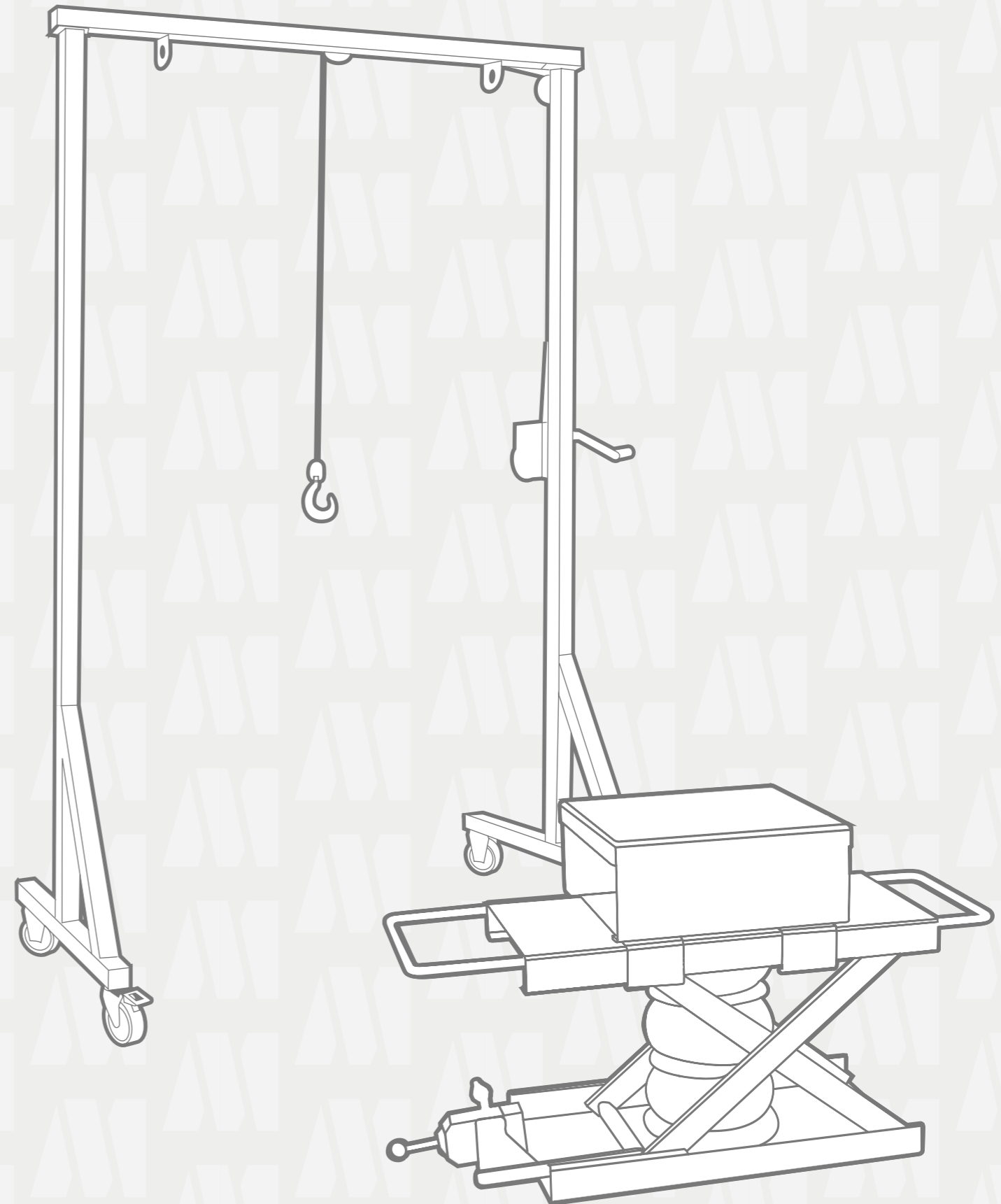
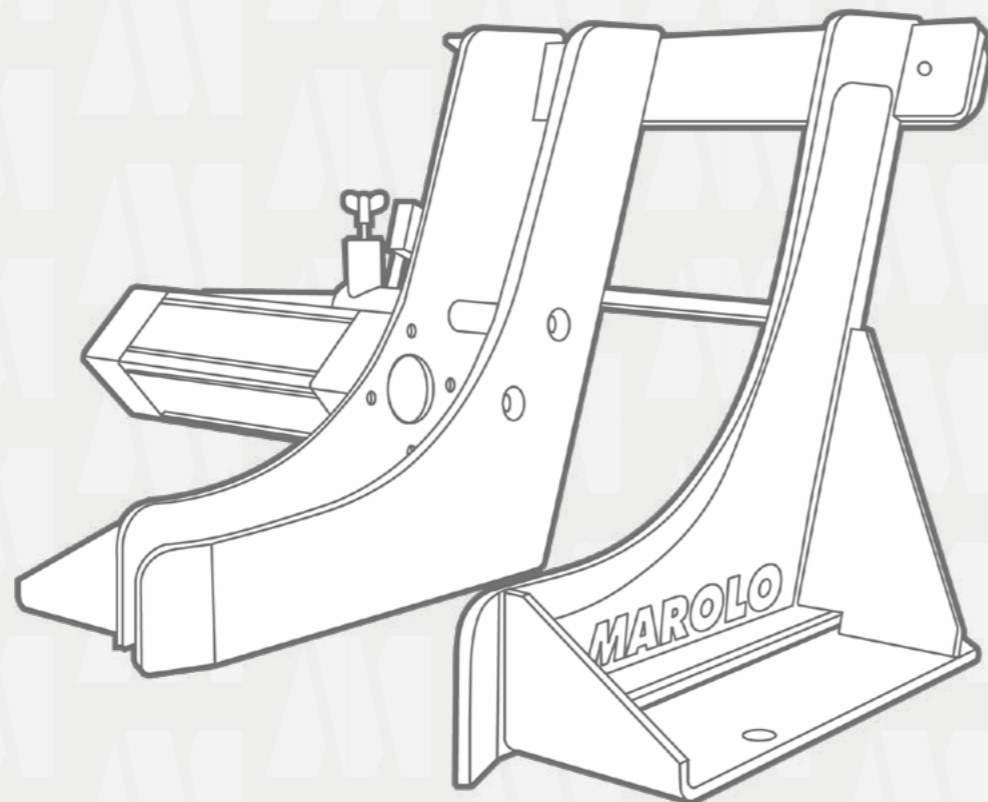

ZUBEHÖR FÜR HEBEBÜHNEN

IM BODEN EINGELASSENE HEBEBÜHNEN

Verschiedene Modelle sind zum Bodeneinbau erhältlich, der bodenebene Einbau erleichtert die Arbeit besonders bei schweren Fahrzeugen oder bei Fahrzeugen mit geringer Bodenfreiheit. Ein Sensor und ein Signalton warnen Personal, das sich in der Nähe befindet, wenn sich die Plattform absenkt. Die Bedienung erfolgt mit **A** einer Wandbedienbox oder **B** einer Konsole, je nach Modell.

VERFÜGBARE MODELLE

MODELL	ART.NR.	BEDIENUNG
1200 PLE	804041	A
1200 PE	804051	A
1200 HLE	804113	A
1200 HE	804123	A
1200 WE	804403	B
1200 WAE	804453	B
1200 WRE	804461	B
1200 MOPE	801536	A
1200 MOPE XL	801558	A
1200 MOHE	801537	A
1200 MOHE XL	801559	A
1400 MOHE	801547	A
1400 MOHE XL	801543	A
1200 ZLE	807101	A

Wandbedienbox



Konsole

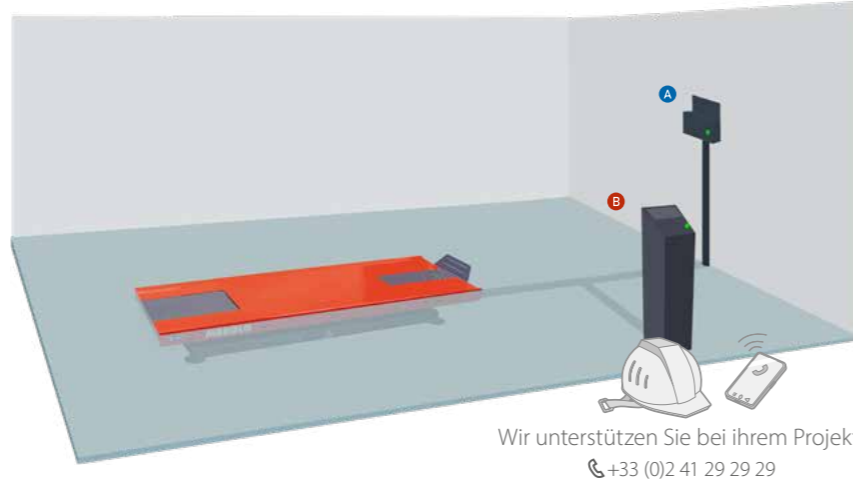

EINBAURAHMEN AUS STAHL

Saubere und geschützte Kanten für Hebebühnengrube. Muss auf die Grösse der individuellen Hebebühne angepasst werden.

Art. Nr. 801379

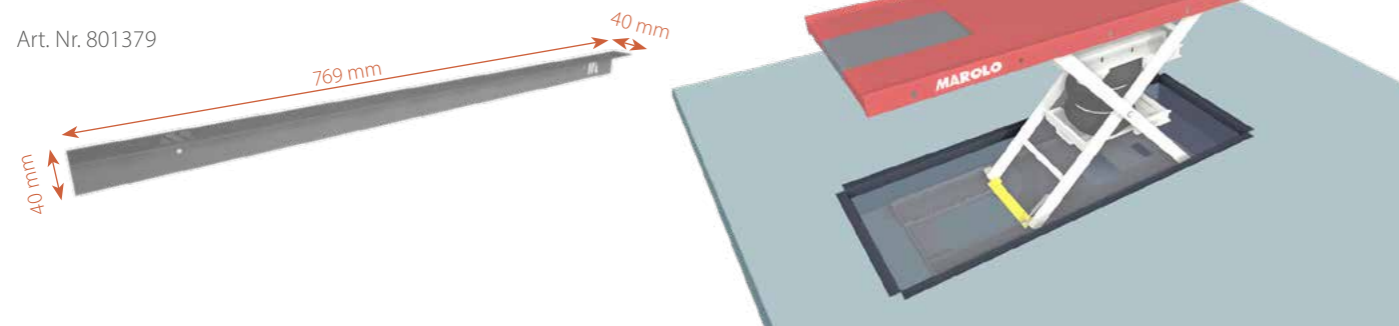

EINZIEHENDE RAMPE

Breite, verstärkte und komplett automatische Rampe. Fährt automatisch aus wenn die Hebebühne abgesenkt wird. Zieht sich unter die Plattform beim Anheben der Hebebühne. Kompatibel zu Modellen HCL/PCL und HL/PL.

Art. Nr. 801437

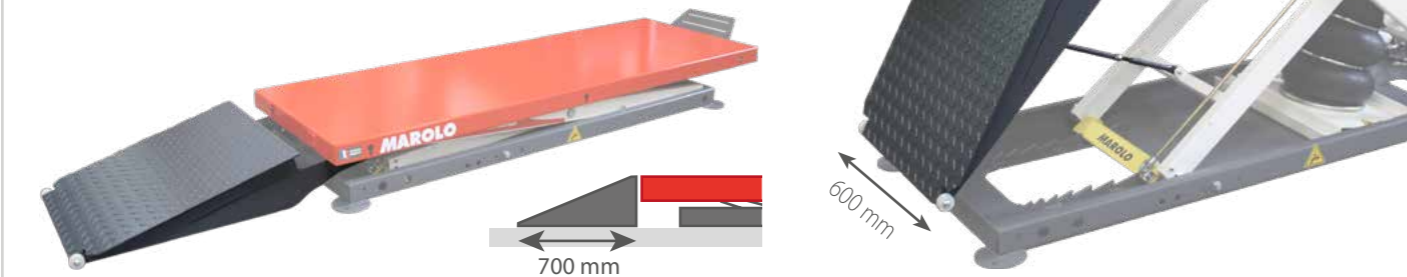

ZUBEHÖR FÜR HEBEBÜHNEN

INTEGRIERTE BEDIENPANEL

Integration der Hebebühnenbedienung in unsere **SMART*** Möbelserie.

Verlängerte Leitungen für flacher Hebebühnen (+ 150 cm): Art. Nr. MODIF150
Verlängerte Leitungen für flacher Hebebühnen (+ 300 cm): Art. Nr. MODIF300

	MAROLOLIFT / MODULIFT MODELLE	MAROLOLIFT MODELLE	MAROLOLIFT MODELLE
--	-------------------------------	--------------------	--------------------

	Hydraulisch	Druckluft	Hydraulisch
Standard	Art. Nr. 801357	Art. Nr. 801355	Art. Nr. 804432
Im Boden	Art. Nr. 801359	Art. Nr. 801358	Art. Nr. 804434



Wand-Bedienpanel integriert in eine Werkzeugablageplatte

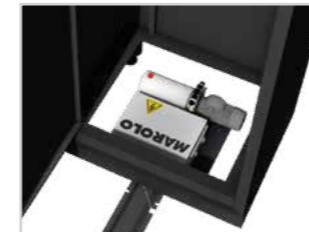

Elektrohydraulische Pumpe (falls vorhanden), die im Möbel verborgen ist



Wir unterstützen Sie bei ihrem Projekt
☎ +33 (0)2 41 29 29 29

*SMART Möbelserie: S. 66

HYDRAULISCHE FUSSPUMPE

Geeignet für HCL und HL Hebebühnen

Art. Nr. 801346



INTEGRIERTES HYDRAULIKAGGREGAT

Mit Kabelfernbedienung inkl. Magnethalter und Not-Aus-Schalter

Graues Modell : Art. Nr. 801351
Schwarzes Modell : Art. Nr. 801351Y



PEDALERIE FÜR PNEUMATISCHE HEBEBÜHNEN

Für Hebebühnen ohne automatische Sicherung

Grau: Art. Nr. 801353
Schwarz: Art. Nr. 801353Y

Für Hebebühnen mit automatischer Sicherung

Grau: Art. Nr. 801354
Schwarz : Art. Nr. 801354Y



ANTI-RUTSCH PLATTE

Verstärkte Stahlplatte
Schützt und stabilisiert die Plattform bei Benutzung des Hauptständers
Empfohlen für PCL, HCL, PL und HL Modelle

Art. Nr. 801352

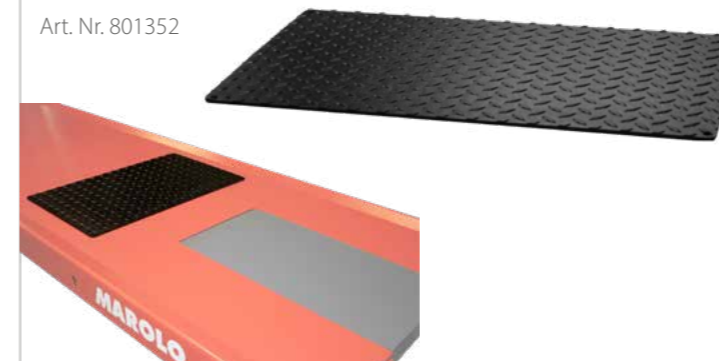

SCHUTZABDECKUNGEN FÜR ZULEITUNGEN

Für Kabelmontage auf dem Boden
Länge : 1100 mm
Breite : 130 mm
Höhe : 20 mm

Verfügbare Farben : GRAU SCHWARZ
Art. Nr. 801361
Art. Nr. 801361Y

Für Kabelmontage im Boden
Länge : 1100 mm
Breite : 150 mm
Höhe : 2,5 mm
Ecken vorgeschliffen

Art. Nr. 801366

MOTOFIXE MANUELL

Manuelle Radklemme, geeignet für Hebebühnen ohne vordere Wartungsklappe : 1200 W, 1000/1200 PL/HL, 1000 PCL/HCL Klemmung mit Gewindestange Max. Öffnung : 225 mm

Optionale Farben :

- Art. Nr. 801434
- Art. Nr. 801434Y



MOTOFIXE & AUTO. MOTOFIXE

Robuste Konzeption Automatisches Schliessen* Für Hebebühnen ohne vordere Wartungsklappe : 1200 W, 1000/1200 PL/HL, 1000 PCL/HCL Doppelte Sicherung (Druckluftzylinder + Sicherungsschraube) Max. Öffnung : 210 mm

Optionale Farben :

- Motofixe : Art. Nr. 801430
- Motofixe : Art. Nr. 801430Y
- Aut. Motofixe : Art. Nr. 801590
- Aut. Motofixe : Art. Nr. 801590 Y



MOTOFIXE NG

Robuste Konzeption Abnehmbarer Radriegel für leichten Zugang Geeignet für Hebebühnen mit vorderer Wartungsklappe: 1200 P und 1200 H Kann an Fahrzeuglänge angepasst werden Doppelte Sicherung (Druckluftzylinder+ Sicherungsschraube) Max. Öffnung : 210mm

Optionale Farben :

- Motofixe NG : Art. Nr. 801431
- Motofixe NG : Art. Nr. 801431Y
- Aut. Motofixe NG : Art. Nr. 801591
- Aut. Motofixe NG : Art. Nr. 801591 Y

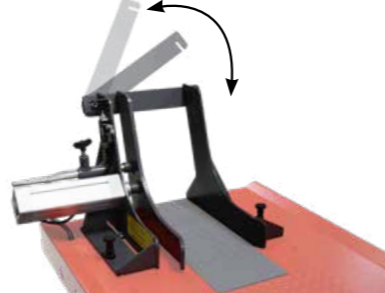

MOTOFIXE MODULIFT

Robuste Konzeption Abnehmbarer Radriegel Doppelte Sicherung (Druckluftzylinder + Sicherungsschraube) Automatisches Schliessen (nur für automatisches Modell) Am besten geeignet für MODULIFT Hebebühnen

Optionale Farben :

- Motofixe Modulift : Art. Nr. 801435
- Motofixe Modulift : Art. Nr. 801435Y
- Aut. Motofixe Modulift : Art. Nr. 801592
- Aut. Motofixe Modulift : Art. Nr. 801592Y

MotoFixe Modulift - geschlossen

MotoFixe Modulift - offen



MOTOFIXE XL

Robuste Konzeption Speziell für breite Reifen Geliefert mit einem Keil für die schmale Reifen Geeignet für Hebebühnen ohne vordere Wartungsklappe: 1200 W, 1000/1200 PL/HL/P/H Doppelte Sicherung : (Druckluftzylinder + Sicherungsschraube) Max. Öffnung : 310 mm

Optionale Farben :

- Art. Nr. 801593
- Art. Nr. 801593Y

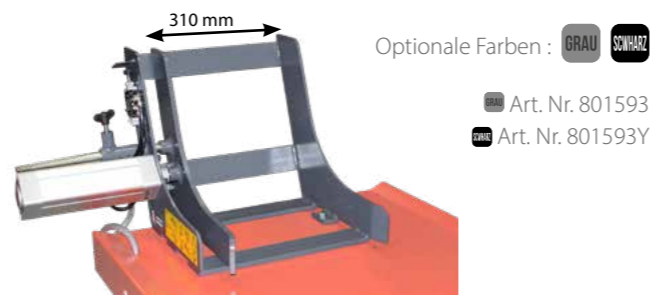

Keil für schmale Reifen

Breiter Reifen



Achtung : MOTOFIXE Radklemmen können an Firmen Cls angepasst werden (Aufkleber) : Art. Nr. PAINT03 (verfügbare Farben :

SEITLICHE PLATTFORMERWEITERUNG

Verbreitert die Plattform Kompatibel mit PL, P, HL, H & W Liften Zur Beachtung : Anpassungen je nach Modell notwendig, bitte Details anfragen

Art. Nr. 801561



GEEIGNET FÜR

GEEIGNET FÜR

PLATTFORMVERLÄNGERUNG

Um die Plattform zu verlängern Besonders geeignet für Chopper und Show bikes

Art. Nr. 801563



* Motofixe separat erhältlich

MINI-LIFTS

Manuelle oder pneumatische Mini Lifte Können unabhängig auf der Plattform von Motorradhebebühnen benutzt werden Höhe einstellbar Robuste Bauweise für professionelle Nutzung Einstellbare Stützen und Auflage getrennt erhältlich : Auflage + Stützen für pneumatisches Modell : Art. Nr. 801503 Stützplatten für manuelles Modell : Art. Nr. 801505

PNEUMATISCHES MODELL (Art. Nr. 801502) + Auflage Art. Nr. 801503)

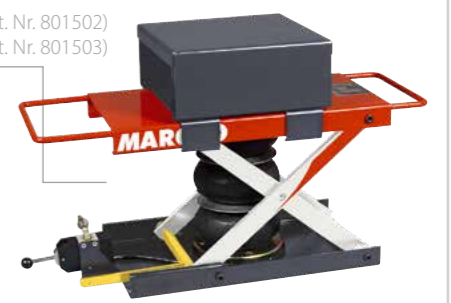

PNEUMATISCHES MODELL (Art. Nr. 801502)



MANUELLES MODELL (Art. Nr. 801504) + Stützplatten (Art. Nr. 801505)



TECHNISCHE DATEN

MODELL	ART.NR.	H MAX	H MIN	L	B	HUBKRAFT	ANSCHLUSS	GEWICHT
MANUELL	801504	330 mm	120 mm	505 mm	160 mm	300 kg	Manuell	18 kg
PNEUMATISCH	801502	270 mm	110 mm	450 mm	230 mm	400 kg	Druckluft 8 Bar	20 kg

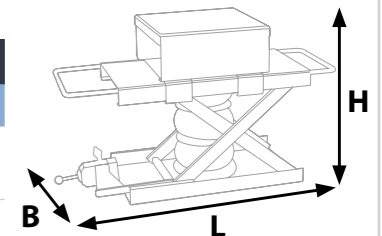

ADDICRANE

BEDIENUNG



HUBKRAFT



Kann solo oder mit einer Hebebühne benutzt werden

Hubkraft: 250 kg

Winde mit automatischer Bremse

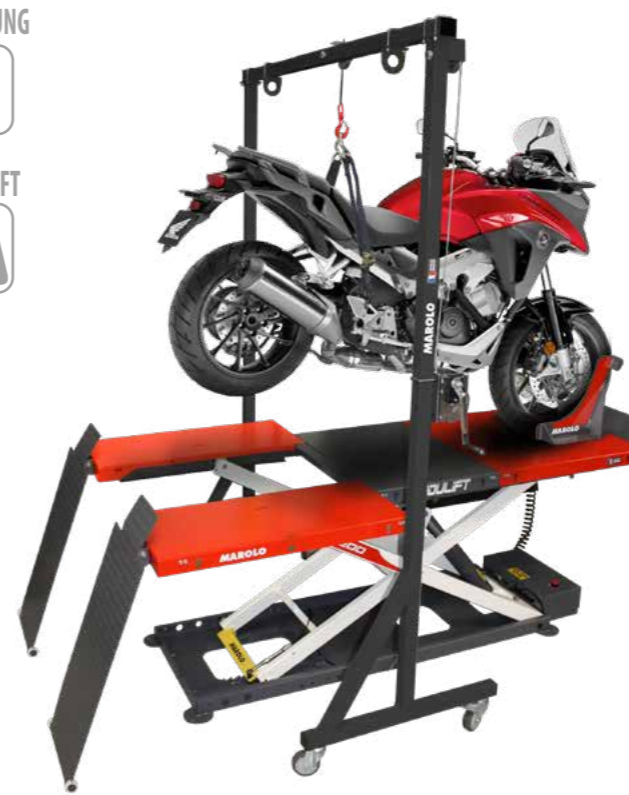

Optionale Farben:

TECHNISCHE DATEN

ART.NR.	GESAMTE H	NUTZBARE H	GESAMTE L	NUTSBARE L	HUBKRAFT	GEWICHT	FARBE
801427	2480 mm	2200 mm	1700 mm	1550 mm	250 kg	60 kg	Grau
801427Y							Schwarz

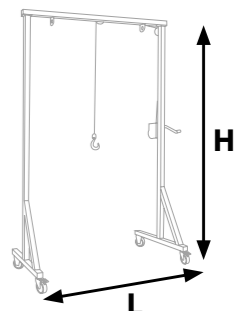

ADDILIFT

HUBKRAFT



Zusätzlicher Kranarm für Hebebühnen. Kann ohne zusätzlichen Anschluss genutzt werden, um Zweiräder anzuheben.

Kann an der Plattform verschoben werden

Hubkraft : 250 kg

Kranarm abklappbar

Verfügbar für Modelle : P, PL, H, HL seit 2001



TECHNISCHE DATEN

ART.NR.	MAX H	MIN H	L	B	HUBKRAFT	GEWICHT	FARBE
801530	2685 mm	1760 mm	1840 mm	850 mm	250 kg	45 kg	Schwarz

LEICHT ABNEHMBAR

ANHEBEN DES HECKS

ANHEBEN DER FRONT



■ Vermeidet Schäden an der Verkleidung

* Ein Kranarm kann an mehreren Hebebühnen benutzt werden, wenn diese mit Befestigungsschienen ausgestattet sind (Art. Nr. 801533)

HECKSTÄNDER FÜR EINARMSCHWINGEN

Gewicht : 7,7 kg

Lieferung mit 3 Achsen : DUCATI, HONDA, TRIUMPH

Die Farbe kann abweichen

Art. Nr. 800532



HECKSTÄNDER

Einstellbare Weite von 220 bis 355 mm

Mit 4 Rädern für verbesserte Stabilität

Gewicht : 4,9 kg

Inkl. 2 V-Haltern 1 und 2 Gummi-Halteplatten 2

Art. Nr. 800531



GABELSTÄNDER

Einstellbare Weite von 160 bis 240 mm

Supports mit Kunststoffauflage 1

Die Farbe kann abweichen

Achtung : Die Benutzung eines Frontständers erfordert die gleichzeitige Nutzung eines Heckständers

Art. Nr. 800535



V-HALTER FÜR HECKSTÄNDER

Lieferung paarweise

Art. Nr. 800558



ROLLENAUFNAHMEN

Lieferung paarweise

3 Größen verfügbar :

M6 : Art. Nr. 601212

M8 : Art. Nr. 601213

M10 : Art. Nr. 601214



PROFESSIONELLE LADERAMPE

> Hochstabiles Aluminium

> Robust, leicht und einfach zu transportieren

> Mit Sicherungsgurt für Verladung und Transport

Einzel erhältlich

Länge : 2200 mm (Gefaltet : 1450 mm)

Breite : 290 mm

Tragkraft pro Rampe : 300 kg (600 kg pro Paar)

Gewicht : 9 kg

Art. Nr. 800578



LAGERRÄUMUNG

ÜBERSICHT

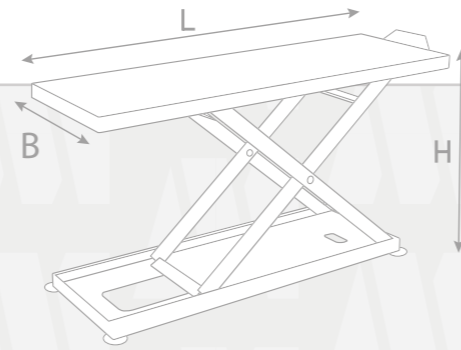

ÜBERSICHT

DIE RICHTIGE HEBEBÜHNE FÜR IHREN EINSATZZWECK*

MODELL	ROLLER	SCHWERER ROLLER	3-RAD-ROLLER	MOTORRAD	SCHWERES MOTORRAD	E-MOTORRAD	TRIKE	ATV	SSV
1000 PCL - 1000 HCL	●	○	◐	○	×	×	×	×	×
1000 PL - 1000 HL	●	●	◐	●	×	×	×	×	×
1200 PL - 1200 HL	●	●	◐	●	○	×	×	×	×
1000 P - 1000 H	●	●	●	●	○	×	×	×	×
1200 P - 1200 H	●	●	●	●	●	×	×	×	×
1000 WL	●	●	●	●	×	×	×	×	×
1200 W	●	●	●	●	●	×	×	×	×
1200 WA	●	●	×	●	●	×	×	●	×
1200 WT	●	●	●	●	●	×	●	×	×
1200 MOP - 1200 MOH	○	○	○	○	○	×	×	●	×
1200 MOP XL - 1200 MOH XL	○	○	○	○	○	×	◐	●	×
1400 MOH	○	○	○	○	○	×	◐	●	○
1400 MOH XL	○	○	○	○	○	×	◐	●	●
1200 ZL	○	○	○	○	×	●	×	×	×

ZUBEHÖR FÜR MOTORRADHEBEBÜHNEN

MODELL	MOTOFIXE TYPEN								ADDILIFT Art. Nr. 801530	ADDICRANE Art. Nr. 801427	PLATTFORM VERLÄNGERUNG Art. Nr. 801563	SEITENSTÄNDER- ERWEITERUNG Art. Nr. 801561	PNEUMATISCHER MINI-LIFT Art. Nr. 801454
	MOTOFIXE Art. Nr. 801430	Automatisch MOTOFIXE Art. Nr. 801590	MOTOFIXE NG Art. Nr. 801431	Automatisch MOTOFIXE NG Art. Nr. 801591	MODULIFT MOTOFIXE Art. Nr. 801435	Automatisch MODULIFT MOTOFIXE Art. Nr. 801592	MOTOFIXE XL Art. Nr. 801593	E-MOTOFIXE Art. Nr. 807400					
1000 PCL - 1000 HCL	●	●	×	×	×	×	×	×	●	×	×	●	
1200 PL - 1200 HL	●	●	×	×	×	×	●	×	●	●	●	●	
1200 P - 1200 H	○	○	●	●	×	×	●	×	●	●	●	●	
1200 W	●	●	●	●	×	×	●	×	●	●	●	●	
1200 MOP - 1200 MOH	×	×	×	×	●	●	×	×	●	×	×	●	
1200 MOP XL - 1200 MOH XL	×	×	×	×	●	●	×	×	●	×	×	●	
1400 MOH	×	×	×	×	●	●	×	×	●	×	×	●	
1400 MOH XL	×	×	×	×	●	●	×	×	●	×	×	●	
1200 ZL	×	×	×	×	×	×	●	×	×	×	×	×	

× Nicht kompatibel
 ○ Auf Anfrage**
 ◐ Mit Zusatzausrüstung
 ● Kompatibel*

* Achtung : Diese Hebebühne kann nicht für alle auf dem Markt erhältlichen Fahrzeuge verwendet werden. Bitte vergleichen Sie die Daten Ihres Fahrzeugs mit den Spezifikationen der Hebebühne oder fragen Sie uns.

** Mit Einschränkungen. Bitte fragen uns für eine Freigabe.

TECHNISCHE DATEN FÜR MOTORRADHEBEBÜHNEN

MODELL	ART.NR.	H	L	B	HUBKRAFT	SICHERUNG	BEDIENUNG	ANSCHLUSS			
MAROLOLIFT - Flache Hebebühnen											
1200 W	804400	1200 mm	2300 mm	750 mm	600 kg	Doppelzylinder + Warnton	Seitenkonsole	Elektrisch 230V - 50Hz + Druckluft - 8 bar			
1200 WE	804403						Integriert in Möbel				
1200 WI	804402										
1200 WEI	804404										
1200 WR	804460										
1200 WA	804450		2550 mm	1600 mm			Seitenkonsole	Elektrisch 230V - 50Hz			
1200 WAE	804453						Integriert in Möbel				
1200 WAI	804452										
1200 WAEI	804454										
1200 WT	804455										
1200 WTE	804457										
1200 WTI	804456										
1200 WTEI	804458										
MAROLOLIFT - Pneumatische Hebebühnen											
1000 PCL	804000	1000 mm	2000 mm	660 mm	400 kg	Manuell	Pedale	Druckluft - 8 Bar			
1000 PL	804010										
1200 PL	804040	1200 mm	2200 mm	750 mm	600 kg	Aut. + Warnton	Wandbedienbox	Elektrisch 230V - 50Hz + Druckluft - 8 bar			
1200 PLE	804041										
1000 P	804020	1000 mm	2200 mm	750 mm	400 kg	Automatisch	Pedale	Druckluft - 8 Bar			
1200 P	804050										
1200 PE	804051	1200 mm			600 kg	Auto. + Warnton	Wandbedienbox	Elektrisch 230V - 50Hz + Druckluft - 8 bar			
MAROLOLIFT - Hydraulische Hebebühnen											
1001 HCL	804070	1000 mm	2000 mm	660 mm	500 kg	Manuell	Kabelfernbedienung	Fusspumpe			
1000 HCL	804072										
1001 HL	804080		2200 mm	750 mm							Fusspumpe
1000 HL	804082										
1200 HL	804112	1200 mm	2200 mm	750 mm	600 kg	Aut.+ Warnton	Wandbedienbox	Elektrisch 230V - 50Hz			
1200 HLE	804113										
1000 H	804092	1000 mm			500 kg	Automatisch	Kabelfernbedienung	Elektrisch 230V - 50Hz + Druckluft - 8 bar			
1200 H	804122										
1200 HE	804123	1200 mm			600 kg	Aut. + Warnton	Wandbedienbox				
MODULIFT - Modulare Hebebühnen											
1200 MOP	801534	1200 mm	2300 mm	800↔1300 mm	600 kg	Automatisch	Pedale	Druckluft - 8 Bar			
1200 MOPE	801536										
1200 MOP XL	801556		2500 mm	900↔1500 mm							
1200 MOPE XL	801558										
1000 MOH	801539	1000 mm	2300 mm	800↔1300 mm	500 kg	Manuell	Kabelfernbedienung	Elektrisch 230V - 50Hz			
1200 MOH	801535										
1200 MOHE	801537	1200 mm	2300 mm	800↔1300 mm	600 kg	Aut. + Warnton	Wandbedienbox	Elektrisch 230V - 50Hz + Druckluft - 8 bar			
1200 MOH XL	801555										
1200 MOHE XL	801559	2500 mm	900↔1500 mm	1200 kg	Automatisch	Kabelfernbedienung	Wandbedienbox	Elektrisch 230V - 50Hz + Druckluft - 8 bar			
1400 MOH	801532										
1400 MOHE	801547	1400 mm	2800 mm	1100↔1700 mm	800 kg	Aut. + Warnton	Wandbedienbox	Elektrisch 230V - 50Hz + Druckluft - 8 bar			
1400 MOH XL	801542										
1400 MOHE XL	801543										
E-lift Motorrad Hebebühne											
1200 ZL	807100	1200 mm	2300 mm	750 mm	400 kg	Automatisch	Pedale	Druckluft - 8 Bar			
1200 ZLE	807101										
						Aut. + Warnton	Wandbedienbox	Elektrisch 230V - 50Hz + Druckluft - 8 bar			

MAROLO TYRE

REIFENSERVICE

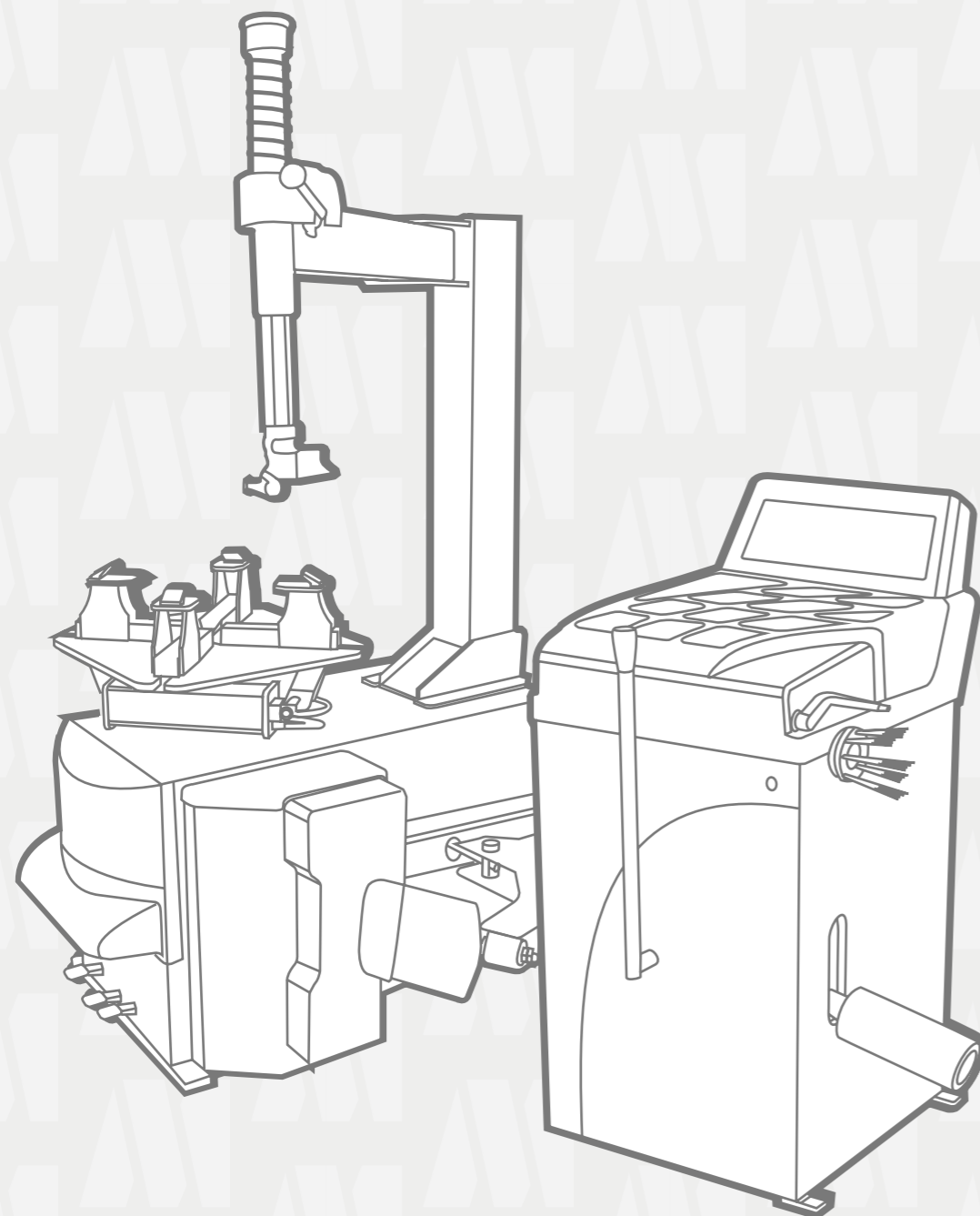

REIFENMONTIERMASCHINE

MT 216 - REIFENMONTIERMASCHINE

Robuste Konzeption für professionellen Einsatz
Konzipiert speziell für Motorrad-, Trike und ATV-Räder
Kompatibel für Felgen von 5" bis zu 23" Rahmen, Mast und Arm verstärkt, um Felgen zu schonen

- 1 Werkzeugachse 6-Kant verstärkt, Ø 36 mm
- 2 Werkzeugarm verstärkt 100 mm x 60 mm
- 3 Mast verstärkt, 120 mm x 120 mm, an 4 Punkten befestigt
- 4 Kraftvoller Abdruckarm (2 to), mit Kunststoffschutz

GEIGNET FÜR



ANSCHLUSS



Ausgestattet mit : Füllpistole, Luftfilter, Schmiermittel, Montierhebel, 10" - 21" Stahlwerkzeug

- > Fertig montiert und voreingestellt
- > Verstärkt zur Schonung der Felgen
- > Für professionelle Nutzung
- > Montiert und vor Versand getestet von **MAROLO**

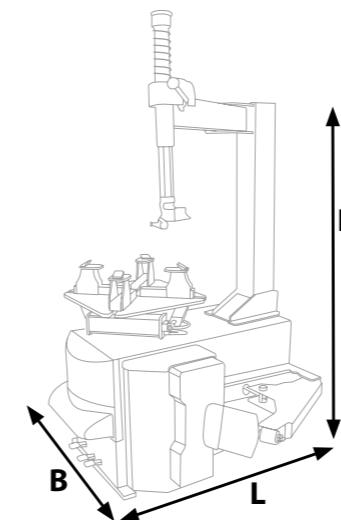

CE KONFORM

Werkzeug	Abstand zwischen Werkzeug und Felgenklemmen (mm)
Art. Nr. 801162 (solo)	365
Art. Nr. 801158 (solo)	360
Art. Nr. 801167 (solo)	322
Art. Nr. 801176 (solo)	370
Art. Nr. 801162 (+Schnellw.)	290
Art. Nr. 801158 (+Schnellw.)	285
Art. Nr. 801167 (+Schnellw.)	255
Art. Nr. 801176 (+Schnellw.)	270

TECHNISCHE DATEN

MODELL	ART.NR.	H	L	B	DRUCKLUFT	ANSCHLUSS	GEWICHT
MT 216 M	801145	1750 mm	1200 mm	1000 mm	8 - 10 Bar	Einphasig 230V-50Hz-0.75 KW-7.6 A	155 kg

Individuelle Applikationen : Art. Nr. PAINT03 (Verfügbare Farben : ROT ORANGE GRÜN BLAU GRAU)

REIFENMONTIERMASCHINE

MT 226 - REIFENMONTIERMASCHINE

GEEIGNET FÜR



ANSCHLUSS



- Robuste Konzeption für intensive Nutzung
Konzipiert speziell für Motorrad, Trike und ATV-Räder
Kompatibel mit Felgen von 5" bis 23"
Rahmen, Mast und Arm verstärkt, um Felgen zu schonen
- 1 Werkzeugachse 6-Kant verstärkt, Ø 40 mm
 - 2 Verstärkter Arm 100 mm x 60 mm
 - 3 Mast verstärkt 120 mm x 120 mm, an 6 Punkten befestigt
 - 4 Kraftvoller Abdruckarm (2 to), mit Kunststoffschutz

Ausgestattet mit : Füllpistole, Luftfilter, Schmiermittel, Montierhebel, 10" to 21" Stahlwerkzeug

- > Fertig montiert und voreingestellt
- > Verstärkt zur Schonung der Felgen
- > Für intensive und professionelle Nutzung
- > Montiert und vor Versand getestet von **MAROLO**

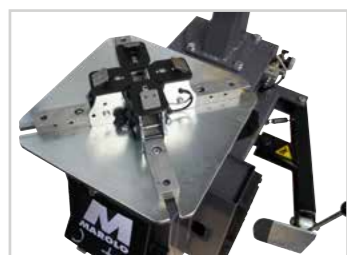
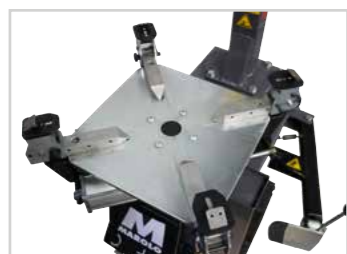

CE KONFORM

Werkzeug	Abstand zwischen Werkzeug und Felgenklappen (mm)
Art. Nr. 801162 (solo)	365
Art. Nr. 801158 (solo)	360
Art. Nr. 801167 (solo)	322
Art. Nr. 801176 (solo)	370
Art. Nr. 801162 (+Schnellw.)	290
Art. Nr. 801158 (+Schnellw.)	285
Art. Nr. 801167 (+Schnellw.)	255
Art. Nr. 801176 (+Schnellw.)	270

Individuelle Applikationen : Art. Nr. PAINT03 (verfügbare Farben: ROT ORANGE GRÜN BLAU GRAU)
* 400V Modell (50 Hz - 0,55 KW - 1,65 A) lieferbar auf Anfrage mit etw. längerer Lieferzeit (Art. Nr. 801146)

TECHNISCHE DATEN

MODELL	ART.NR.	H	L	B	DRUCKLUFT	ANSCHLUSS	GEWICHT
MT 226 M	801147	1750 mm	1200mm	1000 mm	8-10 Bar	230V-50Hz-0.75 KW-7.6A*	175 kg

REIFENMONTIERMASCHINE

MT 316 - AUTOMATISCHE REIFENMONTIERMASCHINE

GEEIGNET FÜR



ANSCHLUSS



- Entwickelt für intensiven Einsatz
Konzipiert speziell für Motorrad, Trike und ATV Räder
Kompatibel für Räder von 5" bis 23"
Verstärkter Rahmen, Mast und Arm um Felgen zu schonen
- 1 Werkzeugachse 6-Kant verstärkt, Ø 40 mm
 - 2 Verstärkter und verschiebbarer Arm
 - 3 Verstärkter Kippmast, 120 mm x 120 mm, mit 6 Befestigungspunkten
 - 4 Kraftvoller Abdruckarm (2 to) mit Kunststoffschutz

Ausgestattet mit : Füllpistole, Luftfilter, Schmiermittel, Montierhebel, 10" to 21" Stahlwerkzeug

- > Fertig montiert und voreingestellt
- > Verstärkt zur Schonung der Felgen
- > Für intensive und professionelle Nutzung
- > Montiert und vor Versand getestet von **MAROLO**

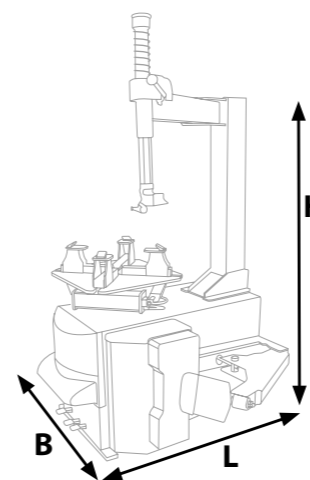

CE KONFORM













Werkzeug	Abstand zwischen Werkzeug und Felgenklappen (mm)
Art. Nr. 801162 (solo)	335
Art. Nr. 801158 (solo)	330
Art. Nr. 801167 (solo)	292
Art. Nr. 801176 (solo)	340
Art. Nr. 801162 (+Schnellw.)	260
Art. Nr. 801158 (+Schnellw.)	255
Art. Nr. 801167 (+Schnellw.)	225
Art. Nr. 801176 (+Schnellw.)	240

**400V model (50 Hz - 0,55 KW - 1,65 A) auf Anfrage mit etwas längerer Lieferzeit erhältlich (Art. Nr. 801149)
Individualisierung verfügbar : Art. Nr. PAINT03 (Farben: ROT ORANGE GRÜN BLAU GRAU)

TECHNISCHE DATEN

MODELL	ART.NR.	H	L	B	DRUCKLUFT	ANSCHLUSS	GEWICHT
MT 316 M	801187	1910 mm	1200→1820 mm*	1170 mm	8-10 Bar	S230V-50Hz-0.75 KW-7.6A**	175 kg

WERKZEUGE FÜR REIFENMONTIERMASCHINE

	Bezeichnung	Stahl	Stahl	Stahl	Kunststoff
Werkzeuge	Nur Werkzeug	 Ab 5" Art. Nr. 801176	 6" - 12" Art. Nr. 801162	 10" - 21" Art. Nr. 801158	 10" - 23" Art. Nr. 801167
Befestigung	Verschraubung direkt an Achse	 Bei Schraubverbindung Art. Nr. 801179	Das Werkzeug kann direkt an der 6-Kant-Achse befestigt werden		 Bei Schraubverbindung Art. Nr. 801169
	Schnellverschluss (Bajonett)	 Art. Nr. 801178		 Art. Nr. 801171	
Kits	Schnellverschluss komplett	 Art. Nr. 801166			
	Schnellwechsel System + Werkzeug	 Art. Nr. 801129	 Art. Nr. 801125	 Art. Nr. 801127	

Mehr Info.: www.marolotest.com

REIFENWECHSLER OPTIONEN

ERHÖHTE KLAUEN

Empfohlen für schlauchlose Räder mit äusseren Speichen
Höhe: 155 mm (Standardklauen: 105 mm)
Lieferung mit einem Satz Kunststoffprotektoren und ein Satz Kunststoffplättchen

Art. Nr. 801184

KUNSTSTOFF-PROTEKTOREN

- 1 Satz mit 4 Kunststoffprotektoren - Art. Nr. 801152
- 2 Satz mit 8 Kunststoffkeilen - Art. Nr. 801153
- 3 Satz mit 10 Kunststoffplättchen für Stahlwerkzeuge Art. Nr. 801157
- 4 Kunststoff-Protektor für Reifenabdrücker - Art. Nr. 801164



PNEUMATISCHER ARM



- 1 Automatisch auf/ab
- 2 Frei positionierbarer Halteblock
- 3 Scheibe zum Abdrücken/Montieren

Art. Nr. 801110

PNEUMATISCHER RADHEBER



Passt für MT 226 und MT 316 Modelle
Erleichtert das Anheben der Räder auf den Montierteller inkl. Pedalbedienung

Art. Nr. 801111

DRUCKLUFTKANONE

- 1 Pistole für Impulsbefüllung
- 2 Zusätzlicher Drucklufttank an der Reifenmontiermaschine
- 3 Halter für Druckluftkanone

Art. Nr. 801106



FUSSPEDAL ZUR BEFÜLLUNG

Beide Hände bleiben frei beim Befüllen

- 1 Externes Manometer

Art. Nr. 801109



MT 22 M - AUSWUCHTGERÄT

GEEIGNET FÜR



ANSCHLUSS



Robuste Konzeption für intensive Nutzung
 Hochpräzises statisches und dynamisches Wuchten (+/- 1 g) in wenigen Sekunden
 Lagerverschleiss wird berücksichtigt
 Manuelles Andrehen

- > Konzipiert speziell für Roller-, Motorrad- und ATV-Räder
- > Akustisches Signal zeigt exakte Positionierung der Gewichte an
- > Leichte Handhabung
- > Montiert und vor Versand getestet von **MAROLO**

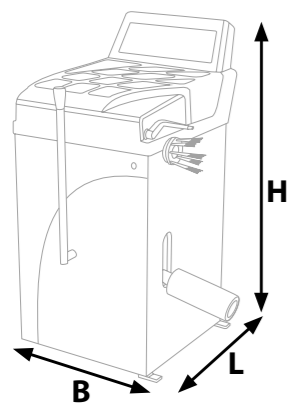

CE KONFORM Individuell anpassbar: Art. Nr. PAINT03 (verfügbare Farben: ROT ORANGE GRÜN BLAU GRAU)

TECHNISCHE DATEN

MODELL	ART.NR.	H	L	B	FELGEN-DM	FELGENBREITE	ANSCHLUSS	AUTOMATISCHES ANDREHEN	GEWICHT
MT 22	802305						230 V	Ja	
MT 22 M	802306	1010 mm	820 mm	670 mm	10" - 24"	15" - 10"	50 Hz - 1.8 KW - 0.18 A	Manuell	60 kg

EIN-ARM KIT

Art. Nr. 802302

+ Ø68/85 KONI

Art. Nr. 802340



ATV KIT

Art. Nr. 802309

Achtung: Das ATV kit benötigt das Einarm-Kit (Art. Nr. 802302)



TRIGLIDE KIT

Art. Nr. 802303



ZUBEHÖR AUSWUCHTGERÄTE

MT 22 - AUSWUCHTGERÄT

GEEIGNET FÜR



ANSCHLUSS



Robuste Konzeption für intensive Nutzung
 Hochpräzises statisches und dynamisches Wuchten (+/- 1 g) in wenigen Sekunden
 Lagerverschleiss wird berücksichtigt
 Automatisches Andrehen
 Automatische Berechnung der Felgengröße; der Benutzer muss nur die Breite angeben

- > Konzipiert speziell für Roller-, Motorrad- und ATV-Räder
- > Akustisches Signal zeigt exakte Positionierung der Gewichte an
- > Leichte Handhabung
- > Montiert und vor Versand getestet von **MAROLO**



MT 22 MIT STANDARDACHSE



Individuell anpassbar: Art. Nr. PAINT03 (verfügbare Farben: ROT ORANGE GRÜN BLAU GRAU)



MT 22 MIT TRIGLIDE KIT

Ø11 ACHSE, 200mm + KONI UND ABSTANDHALTER

Art. Nr. 802300

Ø14 ACHSE, 250mm + KONI

Art. Nr. 802319

Ø18 ACHSE, 350 mm + KONI + ABSTANDHALCONES

Art. Nr. 802328



WEITERES ZUBEHÖR

AUSWUCHTGEWICHTE (50G)

Pro 25 Stück verkauft
 50 g pro Stange

Silber:
 Art. Nr. 400340
 Schwarz:
 Art. Nr. 400380



SMART MÖBEL

WERKSTATTEINRICHTUNGEN

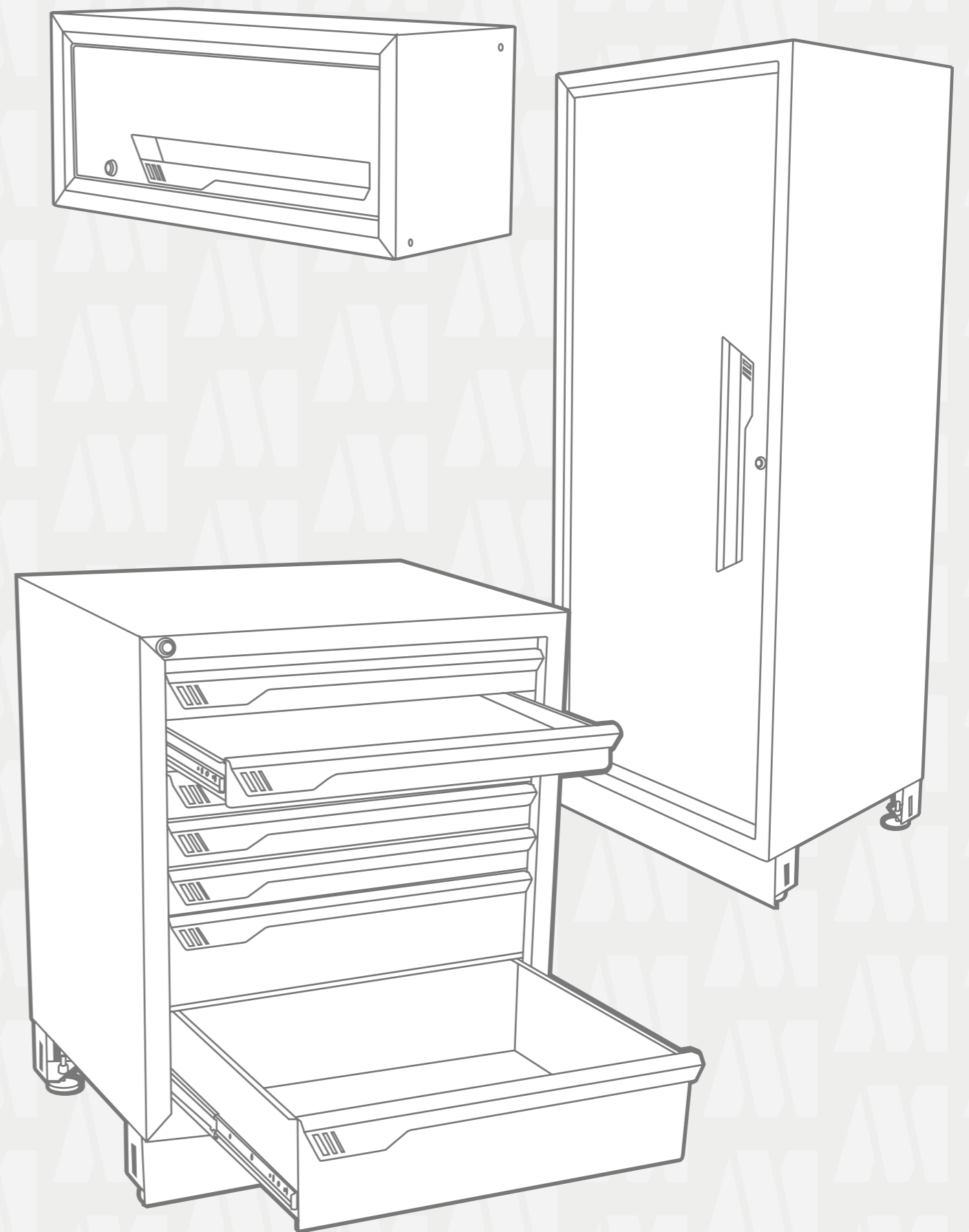

 **MADE IN
FRANCE**

SMART MÖBEL WERKSTATTEINRICHTUNGEN

Schlankes Design gemacht für die hohen Ansprüche von Profis. SMART Möbel sind robust, haltbar und auf Arbeitsplatzeffizienz abgestimmt. Die einzelnen Elemente passen perfekt zusammen und bilden einen kohärenten Arbeitsplatz der höchste Ansprüche auch bei beschränkten Platzverhältnissen erfüllt. Verschiedene Staumöglichkeiten machen das Arbeiten einfach und erlauben die einfache und natürliche Integration von technischen Baugruppen wie Bedienpanels von Hebebühnen, hydr. Aggregaten, Strom- und Druckluftversorgung usw... Das Ergebnis ist ein ergonomischer und aufgeräumter Arbeitsplatz an dem es sich effizient und perfekt arbeiten lässt.

Entworfen und gebaut in FRANKREICH



Raphaël GIRARD
Generaldirektor





EINE GANZE REIHE

Die SMART-Reihe umfasst viele Produkte, darunter Unterschränke, Schränke, Oberschränke, Schubladenschränke, Vorhänge, Trolleys, Werkbänke... Jedes Möbel ist in verschiedenen Breiten erhältlich, um zahlreiche Kombinationen zu ermöglichen.



3D-DARSTELLUNG

Wir können Ihre Werkstatt in 3D darstellen, um die Möbel zu integrieren und Ihre Zufriedenheit zu garantieren. Diese Simulation kann für die Erstellung von Plänen verwendet werden. So können wir Sie bei allen Etappen Ihres Projekts begleiten.



PERSONALISIERUNG

Unsere Konstruktions- und Fertigungskompetenz ermöglicht es uns, Ihre Werkstattausrüstung anzupassen. Unsere SMART Möbel passen sich Ihren Bedürfnissen mit einer Auswahl an Farben, Veredelungen, Laserschnitt und Siebdruckoptionen an, um eine Markenidentität zu realisieren oder vorher festgelegte Standards einzuhalten.

DIE WERKSTATT, DIE AUF IHRE BEDÜRFNISSE ZUGESCHNITTEN IST

Unser Fachwissen im Bereich der Werkstattausrüstung ermöglicht uns, Ihnen eine Arbeitsumgebung « nach Maß » anzubieten, damit Ihre Teams angenehm, effizient und in aller Sicherheit arbeiten können.



MADE IN
FRANCE

Wenn Sie mehr über die ganze SMARTMÖBEL Reihe und unsere Anpassungsmöglichkeiten erfahren wollen, fragen Sie uns unseren speziellen Katalog an oder laden Sie ihn herunter www.marolotest.com

MAROLOKIT

WERKSTATTAUSTRÜSTUNG

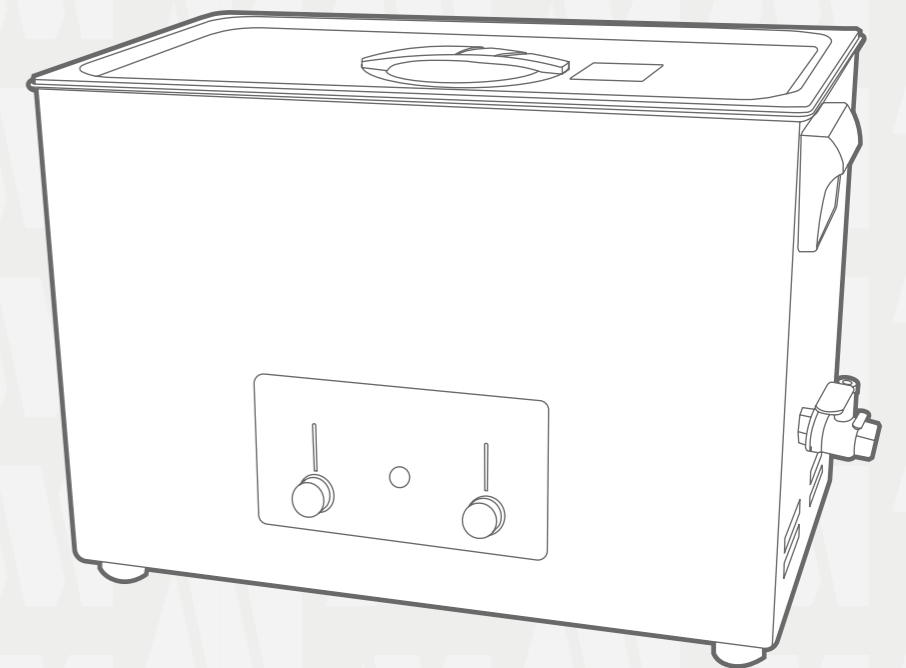
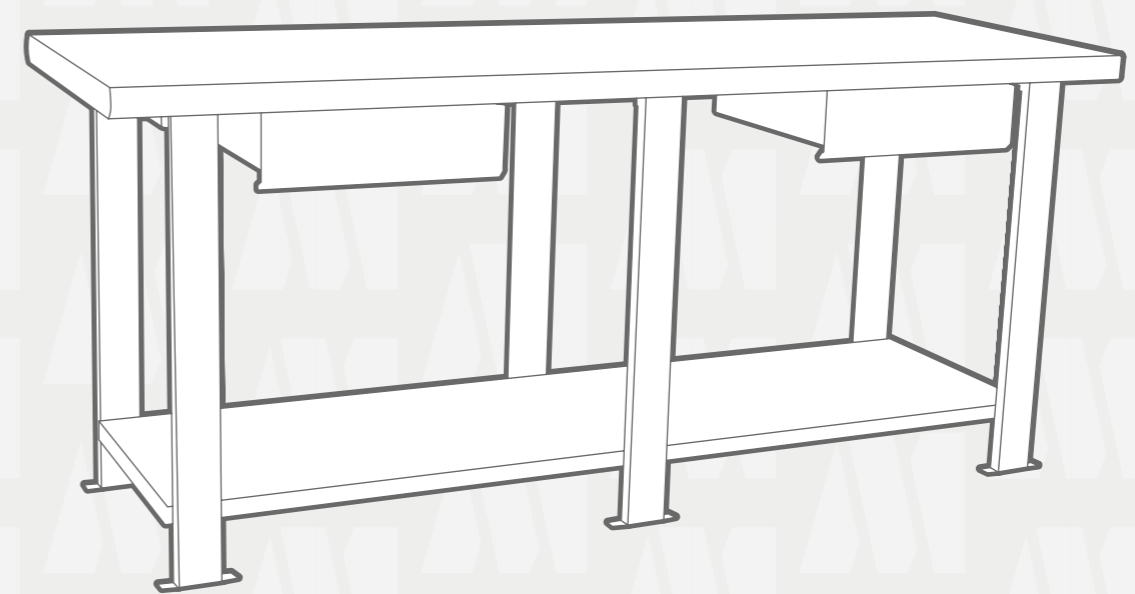

STAHL-WERKBANK 2 SCHUBLADEN



*Farbe anpassbar mit Aufkleber: Art. Nr. PAINT02 (verfügbare Farben: ROT, ORANGE, GRÜN, BLAU, GRAU)

TECHNISCHE DATEN						
MODELL	ART.NR.	HÖHE	LÄNGE	BREITE	GEWICHT	FARBE
1,5 m	801310Y	880 mm	1500 mm	640 mm	73 kg	Schwarz
2 m	801305Y		2000 mm		93 kg	



NITRILMATTE

Schützt die Werkbank
Kohlenwasserstoffbeständig
3 mm dick

2 vorgeschrittene Größe:
1500 x 700 mm : Art. Nr. 801381
2000 x 700 mm : Art. Nr. 801382



WERKZEUGPANEL



Optionale Farben: SCHWARZ, GRAU * Im Rahmen der Verfügbarkeit

TECHNISCHE DATEN					
MODELL	ART.NR.	HÖHE	LÄNGE	GEWICHT	FARBE
1,5 m	801312		1500 mm	7 kg	Grau*
1,5 m	801312Y				Schwarz
2 m	801330	830 mm	2000 mm	9 kg	Grau*
2 m	801330Y				Schwarz

ÖLAUFFANGWANNEN

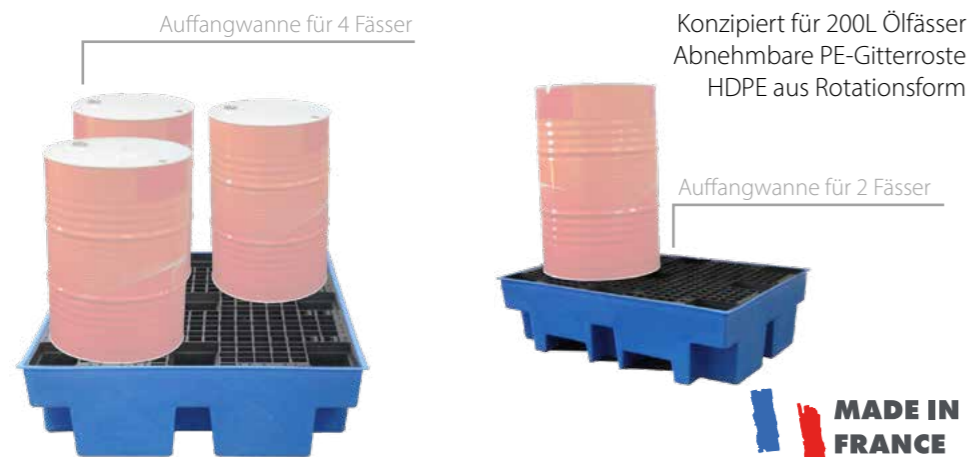

Konzipiert für 200L Ölfässer
Abnehmbare PE-Gitterroste
HDPE aus Rotationsform

Auffangwanne für 2 Fässer

MADE IN FRANCE

ART.NR.	ANZAHL FÄSSER	INHALT	ABMESSUNGEN
801291	2	240 L	1220 x 820 x 330 mm
801292	4	410 L	1310 x 1310 x 370 mm

SATZ HAKEN (100 St.)

Werkzeughaken für Paneee und Wagen
- 50 Haken 70 mm
- 50 Haken 100 mm

Art. Nr. 801332



ULTRASCHALLREINIGER 28 L



Digitaler Ultraschallreiniger für eine professionelle Nutzung
2 Leistungsstufen : Normal (600 W) und Turbo (900 W)
0-30 Minuten Zeitschaltuhr mit automatischer Abschaltung
800W Heizung, von 0°C bis 80°C, getrennt von Ultraschall
Edelstahlbehälter 490x290x200 mm
Inhalt : ca 28 L

Geliefert mit Ablassventil, Abdeckung, Edelstahlkorb



VOR DER REINIGUNG

NACH 5 MINUTEN

REINIGUNGSMITTEL ALKALISCH

Reinigungsmittel für Ultraschallbäder
zum Entfetten und Entölen

Inhalt : 1 L

Art. Nr. 801218



TECHNISCHE DATEN										
ART.NR.	INHALT	ABMESSUNGEN INNEN			ABMESSUNGEN AUSSEN			LEISTUNG	HEIZUNG	GEWICHT
		HÖHE	LÄNGE	BREITE	HÖHE	LÄNGE	BREITE			
801244	28 L	200 mm	490 mm	290 mm	400 mm	600 mm	400 mm	600/900 W	0°C - 80°C	14 kg

TROLLEY FÜR ÖLWECHSEL



Inhalt 60 L
Spezieller Auffangtrichter der zwischen Hebebühne und Motorrad passt
Höhe einstellbar 900 bis 1100 mm
Entleeren des Behälters mit Druckluft

Art. Nr. 801207

MADE IN FRANCE

MAROLOBENCH

PRÜFSTAND FÜR MOTORRAD UND ROLLER

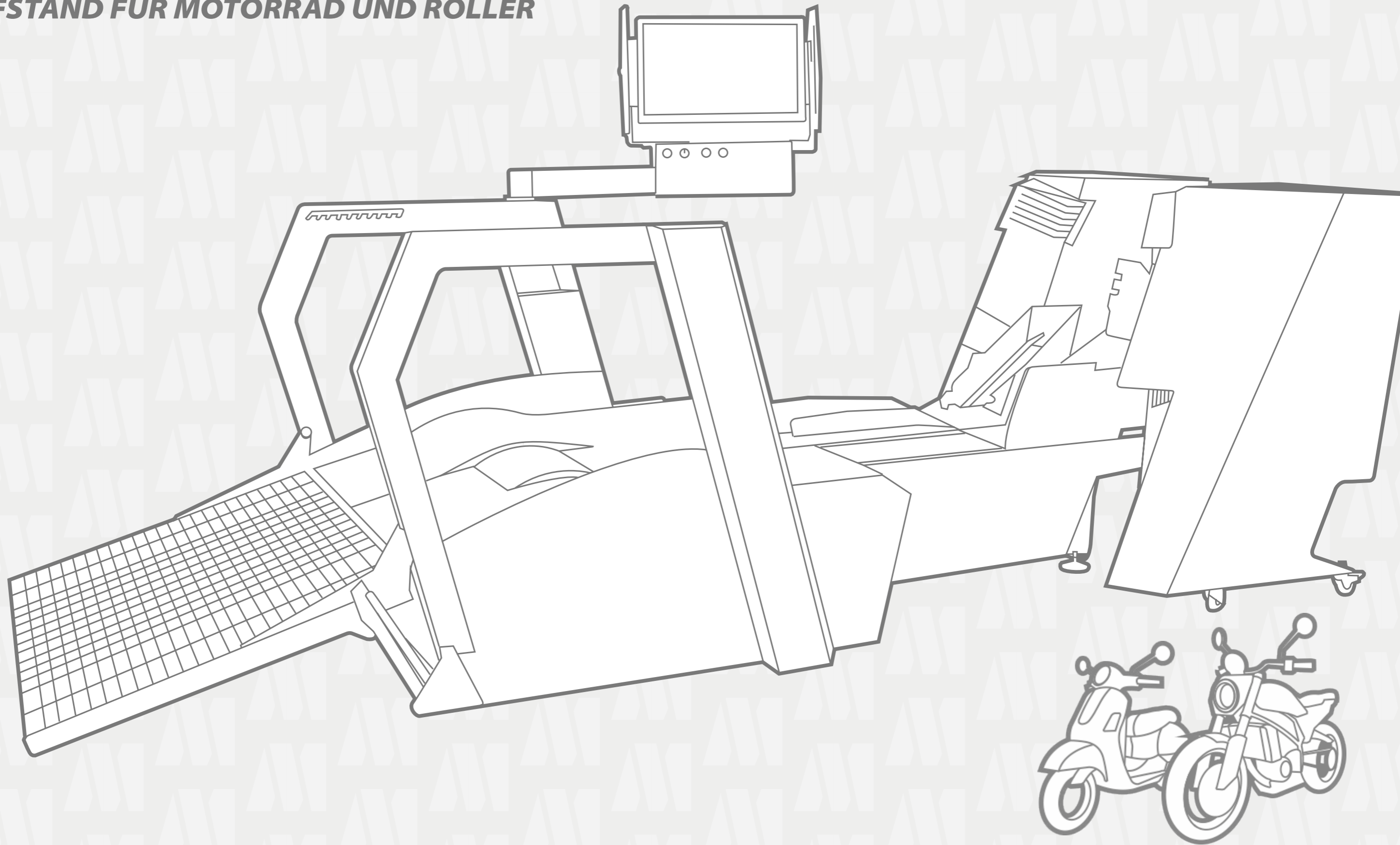

POWER FULL : PRÜFSTAND FÜR SCOOTER UND MOTORRAD

★★★
CE 2006/42
KONFORM
★★★

- > Prüfen mit voller Sicherheit
- > Sparen Sie Zeit im Vergleich zum Testen auf der Straße
- > Erweitern Sie ihr Serviceangebot
 - Zusätzliche Mapping- und Tuningmöglichkeiten
 - Leistungsmessung
 - ...

Simulation von Straßenfahrt (reale Situation des Fahrzeugs)
 Datenbank vorhanden + Anpassungen
 Stabilisierung der Steuerung, Geschwindigkeit in Schritten
 Messung von Leistung, Drehmoment und Motorkennlinie
 Messung von Leistung und Drehmoment an der Rolle, am Rad und an der Kurbelwelle
 Einstellung zusätzlicher Tuning-Kits für Einspitzung oder Zündung
 Drehmomentkurve (speziell für Scooter)
 Kontrolle der Kraftübertragung, Federung, Fahrwerke, usw.
 Messen der realen Vmax. (Unter Berücksichtigung des Luftwiderstands SCX)
 Messung des Benzin-Luftgemischs mit Lambda-Sonde

- 1 Ausgestattet mit 22" Touchscreen
- 2 flexible Trichter für die Abgas-Absaugung
- 3 2 Schutzbügel
- 4 1 Aut. Vorderradklemme
- 5 2 Einstellbare seitliche Gebläse



TECHNISCHE DATEN						
MODELL	ART.NR.	H	L	B	ANSCHLUSS	GEWICHT
POWERFULL	801050	1200 mm	2850 mm	1400 mm	230 V - 50 Hz - 32 A	≈ 800 kg*

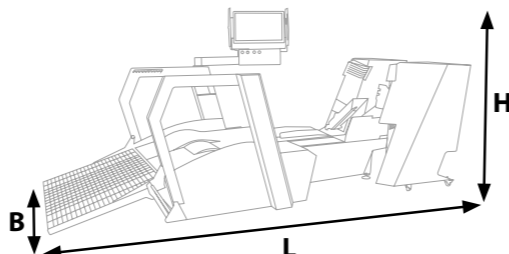

* Abhängig von den Optionen

SCHALLSCHUTZKABINE

Entwickelt für Motorradwerkstätten.
 Diese Kabine reduziert die Lärmbelastigung, die mit der Nutzung des Prüfstandes verbunden ist, für mehr Arbeitskomfort.

- Die Kabine ist ausgestattet mit :
- 1 Doppelflügeltür halbverglast
 - 3 Trennwände mit fester Verkleidung - ohne Fenster
 - Neonbeleuchtung
 - Schalldämm-Set, durchschnittliche Dämpfung -30 dB (in 1 Meter)
 - Seitliche Fenster als Option

Art.Nr.801052

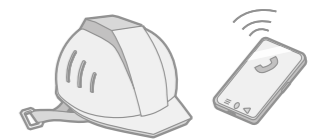
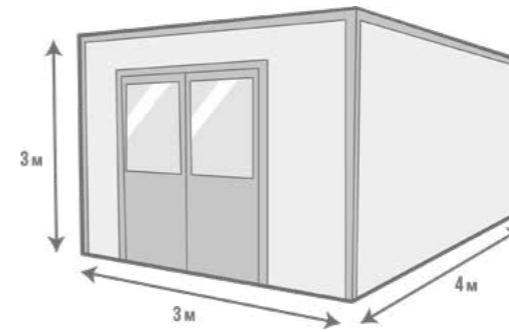

Wir unterstützen Sie bei ihrem Projekt
 ☎ +33 (0)2 41 29 29 29



MAROLOBIO

BIOLOGISCHE REINIGUNGSGERÄTE

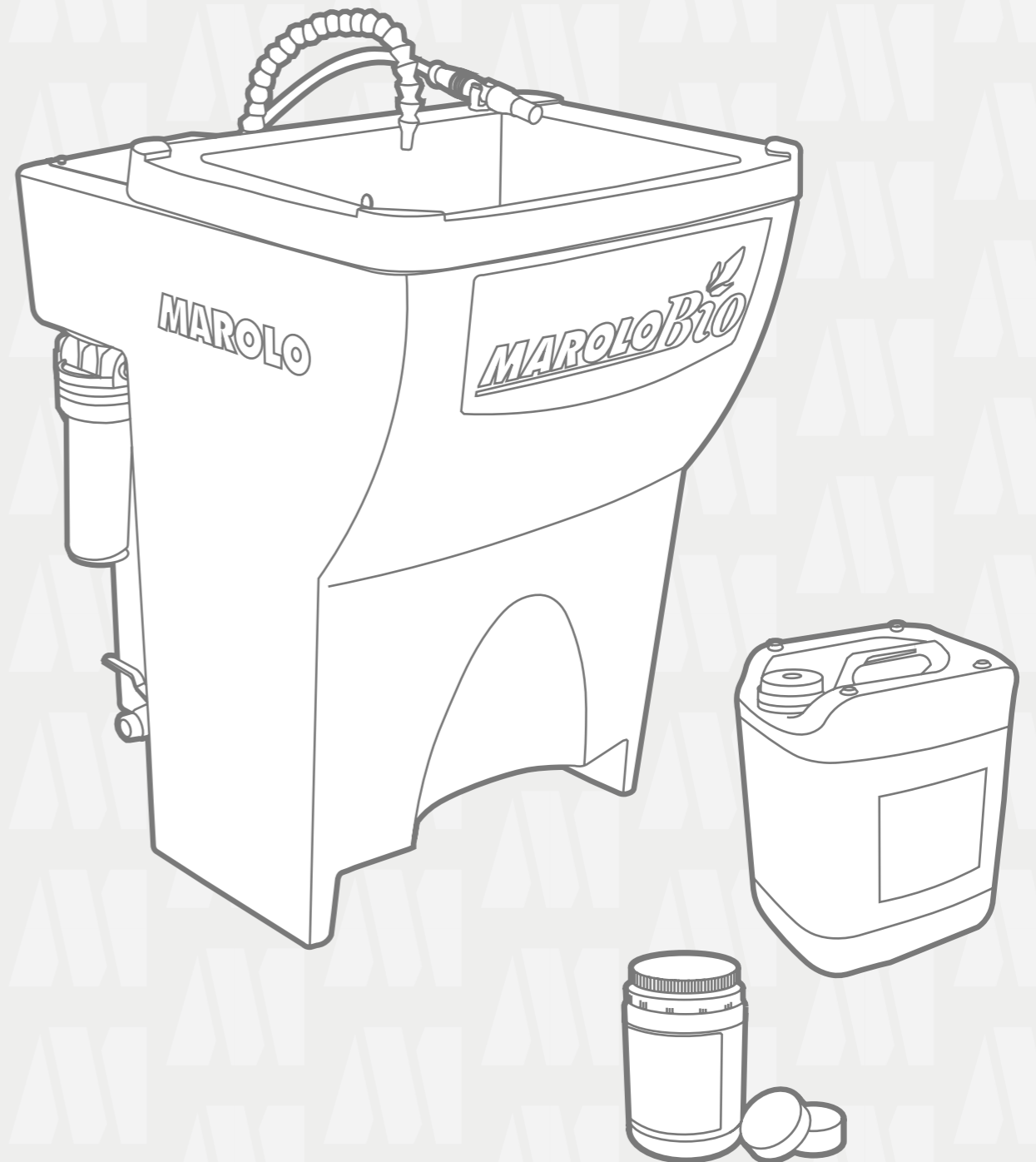

MAROLOBIO REINIGUNGSGERÄTE

80L MODELL

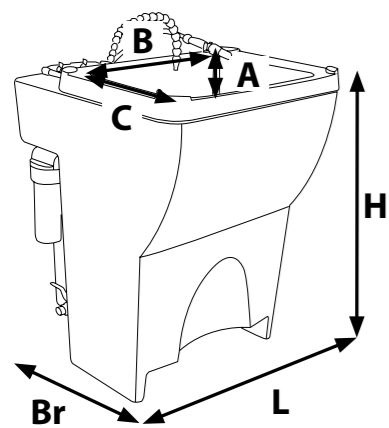

1. BEFÜLLUNG
KOSTENLOS

Entwickelt für intensive Nutzung
Reinigt Kohlenwasserstoffe (Fett, Öl, Harz) von mechanischen Teilen (Motorteile, Gabeln, Ketten)
Lang anhaltende, selbstregenerierende Reinigungslösung (≈12 bis 24 Monate)
Ohne Lösungsmittel
Geliefert mit dem Verbrauchsmaterial für die Erstbefüllung :
Modell 80L : enthält 80L MAROLOCLEAN und 1 Schachtel mit 4 Tabletten
Modell 100L : enthält 100L MAROLOCLEAN und 1 Schachtel mit 4 Tabletten

100L MODELL

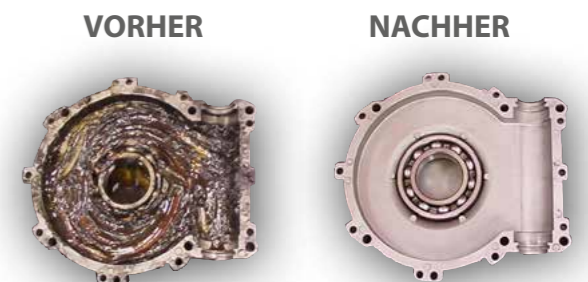

TECHNISCHE DATEN

MODELL	ART.NR.	INHALT	ABMESSUNGEN DES GERÄTS			ABMESSUNGEN DES BECKENS			MAX. LAST	ANSCHLUSS	GEWICHT
			H	L	Br	A	B	C			
MAROLOBIO 80	801254	80 L	970 mm	750 mm	770 mm	200 mm	600 mm	420 mm	125 kg	230V-50Hz	17 kg
MAROLOBIO 100	801255	100 L	1080 mm	940 mm	880 mm	200 mm	750 mm	450 mm	150 kg	1KW-1A	21 kg

MAROLOCLEAN

Biologisch abbaubarer Entfetter, geruchlos und nicht brennbar
Verkauft pro 20-Liter-Gebinde
Gebrauchsfertig

Art.Nr.400112



MAROLOPILL

Tabletten mit Mikroorganismen, die die Reinigungslösung MAROLOCLEAN regenerieren können
Geliefert mit 4 Tabletten pro Schachtel

Art.Nr.400113



AUSTAUSCH REINIGUNGSLÖSUNG

5 x 20L Kanister « MAROLOCLEAN »
1 Schachtel mit 4 Tabletten MAROLOPILL

Art.Nr.400117



NACHFÜLLUNG

2 x 20L Kanister MAROLOCLEAN
1 Schachtel mit 4 Tabletten MAROLOPILL

Art.Nr.400119



KONTAKT

TECHN. BERATUNG & VERKAUF

René RUTTE 

 +49 (0)173 4817732

Alexandra BARREAU 

 +33(0)2 41 29 58 25

 abarreau@marolotest.com

MAROLOTEST

11, Boulevard du Cormier - B.P. 20753
49307 CHOLET cedex - FRANCE

 +33 (0)2 41 29 29 29

 contact@marolotest.com

Besuchen Sie :

WWW.MAROLOTEST.COM



WWW.MARLOTEST.COM

MARLOTEST behält sich das Recht vor technische oder kommerzielle Änderungen ohne vorherige Ankündigung für alle in diesem Katalog aufgeführten Produkte vorzunehmen. Fotos ohne Gewähr. Siehe unserer AGBs unter www.marlotest.com.